



**ΕΛΛΗΝΙΚΗ ΔΗΜΟΚΡΑΤΙΑ
ΝΟΜΟΣ ΧΑΝΙΩΝ
ΔΗΜΟΣ ΠΛΑΤΑΝΙΑ**

Αρ. Πρωτ.: 7015/27-04-2016

Απόσπασμα από το Πρακτικό της 10/2016 Συνεδρίασης του Δημοτικού Συμβουλίου Πλατανιά

Αριθμ. Απόφασης: 136/2016

Θέμα 2^ο: Έγκριση του Κανονισμού Υπαίθριας Διαφήμισης του Δήμου Πλατανιά

Στο Γεράνι και στο Δημοτικό κατάστημα, σήμερα ημέρα Τρίτη 26/04/2016 και ώρα 16.00, συνήλθε σε **Τακτική Συνεδρίαση** το Δημοτικό Συμβούλιο του Δήμου Πλατανιά ύστερα από την υπ' αριθμ.: 6773/21-04-2016 έγγραφη πρόσκληση του Προέδρου αυτού, που επιδόθηκε με αποδεικτικό σε όλους τους Δημοτικούς Συμβούλους σύμφωνα με τις ισχύουσες διατάξεις του άρθρου 67 του Ν. 3852/2010 και στο οποίο περιέχονται τα παρακάτω θέματα ημερήσιας διάταξης:

Διαπιστώθηκε ότι υπάρχει απαρτία, δεδομένου ότι σε σύνολο είκοσι επτά (27) μελών βρέθηκαν παρόντα είκοσι τέσσερα (24) μέλη και ονομαστικά οι:

Σύνθεση Δημοτικού Συμβουλίου:

1. Σολιδάκης Εμμανουήλ
2. Μαλακωνάκης Ιωάννης
3. Καλαϊτζάκης Γεώργιος
4. Καπνισάκης Αντώνιος
5. Δασκαλάκης Νικόλαος
6. Χηνόπουλος Αθανάσιος
7. Σταματάκης Ιωάννης
8. Αρχοντάκης Χρήστος
9. Φραγκονικολάκης Αντώνιος
10. Παπουτσάκης Γεώργιος
11. Μπουρδάκης Εμμανουήλ
12. Σημαντηράκης Πολυχρόνιος
13. Μαυρογένης Παναγιώτης
14. Μπεμπλιδάκης Κωνσταντίνος
15. Μαρινάκης Πέτρος
16. Κολομβάκης Κωνσταντίνος
17. Βλαζάκης Χαρίλαος
18. Ντουντουλάκης Εμμανουήλ
19. Κασσελάκης Ιωάννης
20. Τσαγκαράκης Γεώργιος
21. Βεριβάκη – Μαστοράκη Γεωργία
22. Βολάνης Μανούσος
23. Πατεράκης Κωνσταντίνος
24. Μπικάκης Γεώργιος
25. Δασκαλάκης Εμμανουήλ
26. Νταγκουνάκης Εμμανουήλ
27. Κουμάκη Αλεξία

Απόντες:

1. Παπουτσάκης Γεώργιος
2. Πατεράκης Κωνσταντίνος
3. Μπικάκης Γεώργιος

Στην συνεδρίαση παρευρίσκονταν επίσης ο Δήμαρχος Πλατανιά κ. Ιωάννης Μαλανδράκης και η δημοτική υπάλληλος Βουρδουμπά Ιωάννα για την τήρηση των πρακτικών της συνεδρίασης.

Επίσης στην συνεδρίαση κλήθηκαν και παρίσταντο όλοι οι Πρόεδροι και εκπρόσωποι των Δημοτικών και Τοπικών Κοινοτήτων Πλατανιά πλην του Προέδρου της Τοπικής Κοινότητας Αλικιανού κ. Ντουσάκη Δημήτριου, ο οποίος δεν προσήλθε.

Στην συνέχεια και αφού το Δημοτικό Συμβούλιο βρέθηκε σε απαρτία, σύμφωνα με τις ισχύουσες διατάξεις του Ν. 3852/2010, ο Πρόεδρος κ. Αθανάσιος Χηνόπουλος κήρυξε την έναρξη της συνεδρίασης και ζήτησε από τους εισηγητές των θεμάτων να αναφερθούν σε αυτά.

Θέμα 2°: Έγκριση του Κανονισμού Υπαίθριας Διαφήμισης του Δήμου Πλατανιά

Ο Δήμαρχος Πλατανιά κ. Ιωάννης Μαλανδράκης εισηγούμενος το 2° θέμα της ημερήσιας διάταξης αναφορικά με την έγκριση του Κανονισμού Υπαίθριας Διαφήμισης του Δήμου Πλατανιά, έθεσε υπόψη τα εξής:

1. Το υπ' αριθμ.πρωτ.: 4073/15-03-2016 έγγραφο του Τμήματος Προγραμματισμού, Οργάνωσης & Πληροφορικής με θέμα «Έγκριση Προσχεδίου Κανονισμού Υπαίθριας Διαφήμισης Δήμου Πλατανιά».
2. Τη με αριθμ. 13/2016 Απόφαση της Επιτροπής Ποιότητας Ζωής, το αποφασιστικό μέρος της οποίας αποτελεί την εισήγηση του θέματος.
3. Το άρθρο 79 του Ν. 3463/2006 (Κύρωση του Κώδικα Δήμων & Κοινοτήτων) περί Κανονιστικών αποφάσεων,
4. Το Κεφάλαιο Α' του Ν 2946/2001(ΦΕΚ Α 224/8-10-2001) «Υπαίθρια διαφήμιση»,
5. Την ΚΥΑ 52138 (ΦΕΚ 1788/2-12-2003) «Καθορισμός όρων, προϋποθέσεων, προδιαγραφών και διαδικασίας τοποθέτησης ειδικά διαμορφωμένων πλαισίων, για την προβολή υπαίθριας εμπορικής διαφήμισης, κατά τις διατάξεις του Ν. 2946/2001».

Συνεχίζοντας ο Δήμαρχος έθεσε υπόψη του Δημοτικού Συμβουλίου τον Κανονισμό υπαίθριας διαφήμισης του Δήμου Πλατανιά, όπως αυτός εγκρίθηκε με τη με αριθμ. 13/2016 Απόφαση της Επιτροπής Ποιότητας Ζωής, ο οποίος έχει ως ακολούθως:

Εισαγωγή

Οι παράνομα τοποθετημένες υπαίθριες διαφημίσεις και επιγραφές, που βρίσκονται σε διάφορα σημεία του Δήμου Πλατανιά, δημιουργούν, αναμφισβήτητα, προβλήματα ευταξίας, αισθητική ρύπανση και έλλειψη του μέτρου ανταγωνισμού με ισότιμα μέσα προβολής των επιχειρήσεων του Δήμου. Οι πινακίδες και οι επιγραφές πολλαπλασιάζονται με γεωμετρική πρόοδο και στηρίζονται στον αυτοσχεδιασμό και στην αυθαίρετη βούληση του κάθε χρήστη. Επιπλέον, η ανεξέλεγκτη τοποθέτηση υπαίθριων διαφημίσεων και επιγραφών εγκυμονεί κινδύνους ακόμη και για απώλεια ανθρωπίνων ζώνων εξαιτίας τροχαίων ατυχημάτων που μπορεί να προκληθούν είτε από την απόσπαση της προσοχής του οδηγού είτε από την παρεμπόδιση της ορατότητας αυτού.

Η νομιμοποίηση του μέσου προβολής κάθε επιχείρησης (πινακίδα- επιγραφή) σημαίνει ότι έχει ελεγχθεί και έχει εγκριθεί από τις τεχνικές υπηρεσίες του Δήμου η αισθητική, η στατικότητα, και η ασφάλεια που απαιτείται σύμφωνα με τους ισχύοντες νόμους και διατάξεις.

Η εφαρμογή των νόμων και των διατάξεων που αφορούν την προβολή των επιχειρήσεων και καταστημάτων, καθώς και ο παρόν κανονισμός υπαίθριας διαφήμισης δεν έχουν εισπρακτικό χαρακτήρα, αλλά αποσκοπούν κυρίως στην ευταξία, στην καλή αισθητική του Δήμου και την προστασία των επιχειρηματιών από πιθανά ατυχήματα διερχομένων πολιτών καθώς και την διατήρηση μέτρου ανταγωνισμού με ισότιμα μέσα προβολής των επιχειρήσεων τους.

Με την ορθή εφαρμογή του παρόντος κανονισμού ευελπιστούμε σε μια κοινή προσπάθεια Δήμου, φορέων, επιχειρηματιών και δημοτών για την πάταξη της αναρχίας που επικρατεί στη χωροταξική τοποθέτηση των πινακίδων – επιγραφών στο Δήμο μας.

Πίνακας περιεχομένων

Εισαγωγή.....2

Άρθρο 9ο - Προδιαγραφές κατασκευής των διαφημιστικών πλαισίων για την προβολή υπαίθριας διαφήμισης (Κ.Υ.Α 52138/2003 άρθρου 3 & Ν.2946/2001 άρθρο 4).....10

Άρθρο 1ο - Αντικείμενο του κανονισμού

Ο παρών κανονισμός έχει ως αντικείμενο τη θέσπιση προδιαγραφών και κανόνων σε ότι αφορά στην διακίνηση των ιδεών και την υπαίθρια διαφήμιση στα διοικητικά όρια του Δήμου Πλατανιά, όπου σύμφωνα με το άρθρο 75, παρ. 2 περίπτωση 24 του Κ.Δ.Κ. (Ν.3463/2006) για την άδεια χορήγησης Υπαίθριας Διαφήμισης έχει την εξής αρμοδιότητα:

Περίπτωση 24: Η χορήγηση αδειών διενέργειας διαφήμισης, τοποθέτησης πλαισίων υπαίθριας διαφήμισης, τοποθέτησης επιγραφών προσδιορισμού επαγγελματικής δραστηριότητας σε φυσικά ή νομικά πρόσωπα, καθώς και η παραχώρηση χώρων για την προβολή δραστηριοτήτων σε νομικά πρόσωπα, που επιδιώκουν κοινωφελείς σκοπούς, όπως επίσης ο έλεγχος εφαρμογής των διατάξεων περί υπαίθριας διαφήμισης των προδιαγραφών των διαφημιστικών πλαισίων και επιγραφών, η αφαίρεση των παράνομων υπαίθριων διαφημίσεων και επιγραφών και η επιβολή των αναφερόμενων προστίμων, με τις προϋποθέσεις και τους νόμους που προβλέπονται από την κείμενη νομοθεσία.

Άρθρο 2ο – Νομικό πλαίσιο

Ο παρών κανονισμός αποτελεί κανονιστική διοικητική πράξη που έχει ισχύ ουσιαστικού νόμου και εκδίδεται βάσει των διατάξεων του άρθρου 79 του Ν. 3463/06 «Κύρωση του Κώδικα Δήμων και Κοινοτήτων» (114 Α'/08.06.2006) και του άρθρου 73 παρ.1β) του Ν. 3852/10 «Νέα Αρχιτεκτονική της Αυτοδιοίκησης και της Αποκεντρωμένης Διοίκησης «Πρόγραμμα Καλλικράτης» (87Α'/07.06.2010).

Ειδικότερα, με τις παρ. 1 και 3 του άρθρου 79 του Ν.3463/06 ορίζονται τα εξής:

«1. Οι δημοτικές και κοινοτικές αρχές ρυθμίζουν θέματα της αρμοδιότητάς τους εκδίδοντας τοπικές κανονιστικές αποφάσεις, στο πλαίσιο της κείμενης νομοθεσίας, με τις οποίες:... ε) καθορίζουν ... τους κοινόχρηστους, δημοτικούς ή κοινοτικούς χώρους, που επιτρέπεται να τοποθετηθούν τα μέσα προβολής υπαίθριας διαφήμισης. Μπορούν επίσης να καθορίζουν ειδικότερες προδιαγραφές και προϋποθέσεις κατασκευής και τοποθέτησης διαφημιστικών πλαισίων και επιγραφών σε επαγγελματικούς χώρους, ανάλογα με τις τοπικές ιδιαιτερότητες, λαμβάνοντας υπόψη τη φυσιογνωμία και την αισθητική του χώρου. 3. Με τις κανονιστικές αποφάσεις της παρ.1 μπορεί να καθορίζονται οι περιπτώσεις, για τις οποίες επιβάλλονται διοικητικά μέτρα και πρόστιμα, ορίζοντας το ύψος του προστίμου και τη διαδικασία επιβολής τους...».

Β. Η Κανονιστική Πράξη βασίζεται στην ισχύουσα νομοθεσία. Στις διατάξεις της εμπεριέχονται ρυθμίσεις των κάτωθι νομικών κανόνων:

 Του Ν. 3852/2010 (Φ.Ε.Κ. Α'87/07-06-2010), «Νέα Αρχιτεκτονική της Αυτοδιοίκησης και της Αποκεντρωμένης Διοίκησης – Πρόγραμμα Καλλικράτης» όπου τυγχάνει εφαρμογής.

- Του Β.Δ. 24-9/20-10-1958 «Περί κωδικοποίησης εις ενιαίον κείμενον νόμου των ισχυουσών διατάξεων περί των προσόδων των Δήμων και Κοινοτήτων» και ειδικότερα των αρ. 15-18 όπως τροποποιήθηκαν και ισχύουν
- Του Ν.Δ. 31/1968 (281 Α'/0..12.1968) “Περί προστασίας της περιουσίας των Οργανισμών Τοπικής Αυτοδιοικήσεως και ρυθμίσεως ετέρων τινών θεμάτων”
- Του Β.Δ. 465/09.07.1970 (156 Α'/70) “Περί όρων και προϋποθέσεων εγκαταστάσεως και λειτουργίας αντλιών καυσίμων πρό πρατηρίων κειμένων εκτός των εγκεκριμένων σχεδίων πόλεων και κωμών ή εκτός κατοικημένων εν γένει περιοχών και περί κυκλοφοριακής συνδέσεως μετά των οδών”, όπως τροποποιήθηκε και ισχύει
- Του υπ' αριθμ. 31727/13.04.1978 Εγγράφου του ΥΠ.ΕΣ. «Ειδικευμένα και Γενικά τακτικά έσοδα των δήμων και κοινοτήτων – χρηματικό υπόλοιπο».
- Του Π.Δ. 270/1981 (ΦΕΚ 77 τεύχος Α/11.03.1981) «περί καθορισμού των οργάνων, της διαδικασίας και των όρων διενέργειας δημοπρασιών δι' εκποίησης και εκμίσθωσιν πραγμάτων των δήμων και κοινοτήτων».
- Του Π.Δ 1224/81 (ΦΕΚ 303 Α) “Περί όρων και προϋποθέσεων ιδρύσεως και λειτουργίας πρατηρίων υγρών καυσίμων κειμένων εντός εγκεκριμένων σχεδίων πόλεων ή κωμών ή εγκεκριμένων οικισμών ή εν γένει κατοικημένων περιοχών (303 Α')”
- Του Ν. 1416/1984 (18 Α'/21.02.1984) “Τροποποίηση και συμπλήρωση διατάξεων της δημοτικής και κοινοτικής νομοθεσίας για την ενίσχυση της Αποκέντρωσης και την ενδυνάμωση της τοπικής Αυτοδιοίκησης”
- Του Ν.1577/1985 «Γενικός Οικοδομικός Κανονισμός» όπως τροποποιήθηκε από τον Ν.2831/2000 «Τροποποίηση των διατάξεων του Ν. 1577/85 «Γενικός Οικοδομικός Κανονισμός» και άλλες πολεοδομικές διατάξεις»
- Του Π.Δ. 14/1999 (580 Δ' 27.07.1999) “Κώδικας βασικής πολεοδομικής νομοθεσίας”
- Του άρθρου 11 του Ν. 2696/1999, (Φ.Ε.Κ. Α'57/23-03-1999) «Κύρωση του Κώδικα Οδικής Κυκλοφορίας» όπως αυτός τροποποιήθηκε από το Ν. 3542/2007, (Φ.Ε.Κ. Α'50/02-03-2007), «Τροποποιήσεις διατάξεων του Κώδικα Οδικής Κυκλοφορίας Ν.2696/1999».
- Του υπ' αριθμ. 1029358/10420/ΠΟΛ.1125/04.04.2000 του ΥΠ.ΟΙΚ. «Υποχρέωση καταβολής διαφημιστικού τέλους υπέρ Δήμων και Κοινοτήτων για τα μεμονωμένα προϊόντα που διαφημίζονται επί των υλικών συσκευασίας των πωλουμένων από επιχειρήσεις ή καταστήματα ειδών, καθώς και για τα ένθετα που διανέμονται δωρεάν μαζί με τις εφημερίδες ή περιοδικά»
- Της υπ' αριθμ. 25/2000 Γνωμοδότησης του ΝΣΚ.
- Του Ν. 2946/2001 (ΦΕΚ 224/08.10.2001 τεύχος Α) «Υπαίθρια Διαφήμιση, Συμπολιτείες Δήμων και Κοινοτήτων και άλλες διατάξεις» όπως τροποποιήθηκε και ισχύει.
- Την υπ' αριθμ. 20/40135/ 18.10.2001 Εγκυκλίου ΥΠ.ΕΣ.Δ.Δ.Α του Ν. 2946/2001 (ΦΕΚ 224/08.10.2001 τεύχος Α) «Υπαίθρια Διαφήμιση, Συμπολιτείες Δήμων και Κοινοτήτων και άλλες διατάξεις»
- Της Κ.Υ.Α αρ. 38110/09-09-2002 (Φ.Ε.Κ. 1255/25-09-2002 τεύχος Β) «καθορισμός όρων και προϋποθέσεων ανάρτησης πανό σε προσώψεις κτιρίων καθώς και προδιαγραφών και

διαδικασίας τοποθέτησης επιγραφών σε κτίρια και κοινόχρηστους χώρους κατά τις διατάξεις του Ν. 2946/2001.

- την υπ'αριθμ. Β36935/2806/26.06.2002 ΦΕΚ 862/10.07.2002 τεύχος Β απόφαση του Υπουργού Μεταφορών και Επικοινωνιών
- Της Κ.Υ.Α 52138/25-11-2003 (Φ.Ε.Κ. 1788/02-12-2003 τεύχος Β) «καθορισμός όρων, προϋποθέσεων, προδιαγραφών και διαδικασίας τοποθέτησης ειδικά διαμορφωμένων πλαισίων, για την προβολή υπαίθριας εμπορικής διαφήμισης, κατά τις διατάξεις του Ν. 2946/2001»
- της Κ.Υ.Α 54829/4034/2003 (ΦΕΚ 1364 Β) η οποία καθορίζει τους όρους σχετικά με την εμπορική διαφήμιση στα επιβατηγά αυτοκίνητα δημοσίας χρήσης
- Της εγκυκλίου 36/Δ17α/01/117/Φ.5.1.1/23.12.2003 του ΥΠ.Ε.ΧΩ.Δ.Ε. "Προϋποθέσεις και διαδικασία τοποθέτησης υπαίθριας εμπορικής διαφήμισης"
- Του υπ'αριθμ. 4815/31.01.2003 Εγγράφου του ΥΠ.ΕΣ.Δ.Δ.Α. «Διευκρινίσεις σχετικά με την υποχρέωση αναγραφής των επιγραφών στην ελληνική γλώσσα (Ν. 2946/01)».
- Της Κ.Υ.Α 6636/17-02-2004 περί ανάρτησης πανό σε όψεις κτιρίων
- Της Κ.Υ.Α 61818/23-12-2004 περί διαφημίσεων σε στάσεις αναμονής
- Του Π.Δ. 118/2006 (119Α' / 16.06.2006) "Τροποποίηση του Β.Δ. 465/70 "Περί όρων και προϋποθέσεων εγκαταστάσεως και λειτουργίας αντλιών καυσίμων πρό πρατηρίων κειμένων εκτός των εγκεκριμένων σχεδίων πόλεων και κωμών ή εκτός κατοικημένων εν γένει περιοχών και περί κυκλοφοριακής συνδέσεως μετά των οδών" και του Π.Δ. 1224/81 "Περί όρων και προϋποθέσεων ιδρύσεως και λειτουργίας πρατηρίων υγρών καυσίμων κειμένων εντός εγκεκριμένων σχεδίων πόλεων ή κωμών ή εγκεκριμένων οικισμών ή εν γένει κατοικημένων περιοχών (303 Α')", όπως τροποποιήθηκαν από το Π.Δ. 509/1984 (181 Α'), το Π.Δ. 143/1989 "Τροποποίηση διατάξεων σχετικών με τους όρους και προϋποθέσεις εγκαταστάσεως και λειτουργίας αντλιών καυσίμων και κυκλοφοριακής σύνδεσης εγκαταστάσεων μετά των οδών (69 Α'), το Π.Δ. 401/1993 (170 Α) και το Π.Δ. 125/1992 (56Α') Τροποποίηση και συμπλήρωση του Π.Δ. 143/1989 (69Α')" και κατάργηση διατάξεων του Π.Δ. 327/92 (163Α')".
- Του υπ'αριθμ. 8857 «6416/60718/04/23.02.2005 εγγράφου του ΥΠ.ΕΣ.Δ.Δ.Α. «Αφαίρεση ξενόγλωσσων επιγραφών».
- Της Κ.Υ.Α. 18801/27-04-2006 περί διαφημίσεων σε περίπτερα
- Της υπ'αριθμ. 32/06.09.2006 Εγκυκλίου του ΥΠ.ΕΣ.Δ.Δ.Α «Διαφημιστικές πινακίδες και επιγραφές στα πρατήρια υγρών καυσίμων».
- Της υπ'αριθμ. 76/70330/13.12.2007 Εγκυκλίου του ΥΠ.ΕΣ. «Διαφημιστικές ενέργειες που εντάσσονται στην Κατηγορία Δ' του άρθρου 15 του Β.Δ. 24.9/20.10.1958, περί επιβολής τέλους διαφήμισης υπέρ Ο.Τ.Α.».
- Της υπ'αριθμ. 43/43833/25.09.2008 Εγκυκλίου του ΥΠ.ΕΣ. «Προβολή διαφημίσεων στο εξωτερικό του αμαξώματος αυτοκινήτων οχημάτων ιδιωτικής χρήσης».
- Της εγκυκλίου 16 του Υπουργείου Εσωτερικών Αποκέντρωσης και Ηλεκτρονικής Διακυβέρνησης και τον Ν. 3710/2008 περί διαφημιστικών πινακίδων στα πρατήρια υγρών καυσίμων
- Της υπ'αριθμ. 4422/ 9/13.11.2009 Εγκυκλίου του Εισαγγελέα του Αρείου Πάγου.
- Του υπ'αριθμ. 27213/27.05.2010 Εγγράφου του ΥΠ.ΕΣ.Α.&Η.Δ. «Εφαρμογή νομοθεσίας περί υπαίθριας διαφήμισης και αποξήλωση των παράνομων διαφημιστικών πινακίδων και επιγραφών στο Ε.Ο.Δ. Περιφέρειας Α.Μ.Θ.».
- Του υπ'αριθμ. 27181/30.06.2010 Εγγράφου του ΥΠ.ΕΣ.Α.&Η.Δ. «Αυτοκινητόδρομοι / οδοί ταχείας κυκλοφορίας και υπαίθρια διαφήμιση».
- Του υπ'αριθμ. 37306/21.07.2010 Εγγράφου του ΥΠ.ΕΣ.Α.&Η.Δ. «Υπαίθρια διαφήμιση επί των περιφράξεων των οικοπέδων».
- Του υπ'αριθμ. 48900/28.09.2010 Εγγράφου του ΥΠ.ΕΣ. «Παράνομα διαφημιστικά πλαίσια στα οποία δεν προβάλλεται διαφημιστικό μήνυμα επαγγελματικές επιγραφές και υπαίθρια διαφήμιση».
- Του υπ'αριθμ. 28246/15.06.2011 Εγγράφου του ΥΠ.ΕΣ.Α.&Η.Δ. «Αφαίρεση παράνομων υπαίθριων διαφημίσεων».
- Της υπ'αριθμ. 16/61067/02.02.2011 Εγκυκλίου του ΥΠ.ΕΣ.Α.&Η.Δ. «Διαφημιστικές πινακίδες και επιγραφές στα πρατήρια υγρών καυσίμων και στους σταθμούς αυτοκινήτων με αντλίες υγρών καυσίμων».
- Του υπ'αριθμ. 26954/1924/06.07.2012 Εγγράφου του Υπ. Υποδομών Μεταφορών & Δικτύων

«Παροχή διευκρινήσεων αναφορικά με τις θέσεις των επιγραφών των στεγασμένων σταθμών αυτοκινήτων άνευ αντλιών υγρών καυσίμων».

- Του Ν.4067/2012 «Γενικός Οικοδομικός Κανονισμός».
- Του υπ'αριθμ. 20055/23.04.2013 Εγγράφου του Υ.Π.Ε.Κ.Α. «Σχετικά με δυνατότητα τακτοποίησης υπαίθριων διαφημιστικών πινακίδων».
- Του υπ'αριθμ. 18001/22.05.2013 Εγγράφου του ΥΠ.ΕΣ. «Αρμοδιότητες υπαίθριας διαφήμισης στη χερσαία ζώνη λιμένα».
- Του υπ'αριθμ. 17583/22.05.2013 Εγγράφου του ΥΠ.ΕΣ. «Ο Ν. 4014/11 και οι υπαίθριες διαφημιστικές κατασκευές».
- Του υπ'αριθμ. 26463/30.07.2015 Εγγράφου του ΥΠ.ΕΣ.Δ.Α. «Γνωστοποίηση της υπ'αριθμ. 124/2015 Ατομικής Γνωμοδότησης του Νομικού Συμβουλίου του Κράτους».
- Της υπ'αριθμ. 07/2009 (1388 Β'/13.07.2009) Αγορανομικής Διάταξης «Περί τροποποίησης και νέας κωδικοποίησης Αγορανομικών Διατάξεων, εκδοθείσων μέχρι και την 14 Μαΐου 2009».
- Της υπ'αριθμ. 225/1999 Γνωμοδότησης του ΝΣΚ «Διαφήμιση. Προστασία του καταναλωτή
- Του κανονισμού καθαριότητας Δήμου Πλατανιά (σχετ. η αρ.149/2013 απόφαση Δ.Σ.)
- Της 68ης /2012 Απόφασης του Δήμου Πλατανιά περί "Καθορισμού και επιβολής τελών διαφήμισης"
- Τον Οργανισμό Εσωτερικής Υπηρεσίας (Ο.Ε.Υ.) που έχει δημοσιευθεί στο ΦΕΚ με αριθμ. 2186/29-9-2011 όπως τροποποιήθηκε με το με αριθμ. 16357/24-11-2014 απόφαση του Γ.Γ.της Αποκεντρωμένης Διοίκησης Κρήτης (ΦΕΚ 3201 Β'/28-11-2014) και την νέα διοικητική αναδιάρθρωση των υπηρεσιών του.
- Κάθε άλλης σχετικής με το θέμα εγκυκλίου

Άρθρο 3ο – Γενικές υποχρεώσεις

- i. Ο Δήμος Πλατανιά σύμφωνα με το Ν.2946/2001, Άρθρο 3, παρ. 1, 2, 3, 4, 5, 6, 7 & 8, καθορίζει στα διοικητικά όριά του επαρκείς και πρόσφορους χώρους, στους οποίους και μόνον επιτρέπεται να τοποθετούνται ειδικά διαμορφωμένα πλαίσια για την προβολή των διαφημίσεων που αναφέρονται στην περίπτωση αα' της παρ. 2 του άρθρου 1.
- ii. Στις υποχρεώσεις του Δήμου είναι η παραλαβή των προβλεπόμενων δικαιολογητικών, η έκδοση των αδειών, η κοινοποίηση αυτών στους ενδιαφερομένους και τις εμπλεκόμενες υπηρεσίες, η τήρηση των σχετικών φακέλων σε ειδικό για το σκοπό αυτό αρχείο, η παροχή κάθε δυνατής βοήθειας και η έγκαιρη πληροφόρηση των ενδιαφερομένων πάνω σε θέματα που τους αφορούν.
- iii. Οι υποχρεώσεις των ενδιαφερομένων συνίστανται στην προσέλευση και συνεργασία τους με τις αρμόδιες υπηρεσίες του Δήμου Πλατανιά, η συγκέντρωση των προβλεπόμενων δικαιολογητικών, η έγκαιρη υποβολή αυτών στην αρμόδια Υπηρεσία του Δήμου, η καταβολή των προβλεπόμενων τελών στο Ταμείο του Δήμου.

Άρθρο 4ο – Ορισμοί

1. «Υπαίθρια διαφήμιση» κατά την παρ. 1 του αρ. 1 του Ν. 2946/2001 είναι «η υπαίθρια και δημόσια προβολή με κάθε τρόπο και μέσο, μηνυμάτων κάθε μορφής, για την προώθηση εμπορικών και επαγγελματικών σκοπών ή άλλων συναφών δραστηριοτήτων». Με την έννοια αυτή η υπαίθρια διαφήμιση είναι διαφορετική από την προβολή κοινωνικών και πολιτικών μηνυμάτων από πολιτικά κόμματα, συνδικαλιστικές οργανώσεις, ενώσεις προσώπων μη κερδοσκοπικού χαρακτήρα κ.λπ. για την οποία εξακολουθούν να ισχύουν οι διατάξεις του αρ. 3 του Ν. 1491/84 (ΦΕΚ 173/13.11.1984 τεύχος Α') «Μέτρα για τη διευκόλυνση της διακίνησης των ιδεών, τον τρόπο διενέργειας της εμπορικής διαφήμισης, την ενίσχυση της αποκέντρωσης και άλλες διατάξεις» και του αρ. 9 του Ν. 3023/2002 (ΦΕΚ 146/2002 τεύχος Α') «Χρηματοδότηση των πολιτικών κομμάτων από το κράτος. Έσοδα και δαπάνες, προβολή, δημοσιότητα και έλεγχος των οικονομικών των πολιτικών κομμάτων και των υποψηφίων βουλευτών» όπως τροποποιήθηκαν και ισχύουν.

2. «Τέλος», είναι η χρηματική παροχή που καταβάλλεται από τους υπόχρεους έναντι ειδικού ανταλλάγματος (αντιπαροχής), το οποίο συνίσταται στη χρησιμοποίηση ορισμένου δημοτικού έργου ή υπηρεσίας.

Το τέλος διαφήμισης, ρυθμίζεται από την παρ. 1 του αρ. 15 του Β.Δ. 24-9/20-10-1958, όπως αντικαταστάθηκε από το αρ. 5 του Ν. 1900/90 και στο οποίο ορίζεται ότι επιβάλλεται υπέρ των δήμων τέλος για κάθε διαφήμιση που γίνεται με οποιονδήποτε τρόπο και μορφή σε χώρους που βρίσκονται μέσα στα διοικητικά τους όρια. Ο συντελεστής του τέλους καθορίζεται με απόφαση του δημοτικού συμβουλίου, κατά περιοχή και κατηγορία διαφήμισης.

Η βεβαίωση και είσπραξη του ανωτέρω τέλους είναι υποχρεωτική για το δήμο (αρ. 74 του Β.Δ. 24.9 / 20-10-1958)

Άρθρο 5ο - Κατηγορίες υπαίθριας διαφήμισης

Υπαίθριες διαφημίσεις κατά το αρ. 1 του Ν. 2946/2001 και με βάση την αρ. 20/2001 εγκύκλιο του ΥΠ.ΕΣ.Δ.Δ.Α. συνιστούν ιδίως:

1. Οι έντυπες, οι χειρόγραφες, οι φωτεινές ή φωτιζόμενες και οι ηλεκτρονικές ή άλλες διαφημίσεις, σε:
 - α) Κοινόχρηστους δημοτικούς χώρους και
 - β) Σε ιδιωτικά κτίρια ή οικοπέδα
 2. Οι διαφημίσεις από τον αέρα, με οποιοδήποτε τρόπο ή μέσο.
 3. Οι διαφημίσεις σε χώρους σιδηροδρομικών, λιμενικών και αεροπορικών σταθμών, σε στάδια και γήπεδα, σε οχήματα σιδηροδρόμων, τροchioδρόμων, ηλεκτροκινήτων αυτοκινήτων και κάθε τύπου δημόσιας χρήσης οχημάτων, ή στην εξωτερική επιφάνειά τους, σε στέγαστρα αφετηριών ή στάσεων αναμονής επιβατών, αστικών και υπεραστικών συγκοινωνιών και σε περίπτερα.
- Τα στοιχεία που πρέπει να πληροί ένα προβαλλόμενο μήνυμα, ώστε να υπαχθεί στην έννοια της υπαίθριας διαφήμισης, είναι τα εξής:
- α. το μήνυμα να προβάλλεται δημόσια και με τη διαδικασία και τους κανόνες που ορίζει η νομοθεσία.
 - β. με το μήνυμα να προωθείται αποκλειστικά εμπορικός ή επαγγελματικός σκοπός ή δραστηριότητα.

Άρθρο 6ο - Χώροι στους οποίους απαγορεύεται η υπαίθρια διαφήμιση

Σύμφωνα με:

- Το αρθ.11 του Ν.2696/1999 (ΦΕΚ 57 Α/23.03.1999) Κύρωση του Κώδικα Οδικής Κυκλοφορίας
- Το αριθμ.2 του Ν.2946/2001 (ΦΕΚ 224 Α/08.10.2001) "Υπαίθρια Διαφήμιση, Συμπολιτείες Δήμων και Κοινοτήτων και άλλες Διατάξεις"
- Την Κ.Υ.Α αριθμ.38110/09.09.2002 (ΦΕΚ 1255 Β/25.09.2002) «Περί καθορισμού των προδιαγραφών και διαδικασίας τοποθέτησης των επιγραφών σε κτίρια και κοινόχρηστους χώρους» (ΦΕΚ 1255/τ. β'/25.09.2002)
- Την Κ.Υ.Α αριθμ.52138/25.11.2003 (ΦΕΚ 1788 Β/02.12.2003) «Περί καθορισμού όρων, προϋποθέσεων, προδιαγραφών και διαδικασίας τοποθέτησης ειδικά διαμορφωμένων πλαισίων, για την προβολή υπαίθριας εμπορικής διαφήμισης, κατά τις διατάξεις του Ν.2946/2001» (ΦΕΚ 1788/τ. Β'/02.12.2003)

Απαγορεύεται η αναγραφή, ανάρτηση ή προσάρτηση κάθε είδους ενδεικτικών πινακίδων, επιγραφών ή διαφημιστικών στοιχείων, κάθε πράξη διαφήμισης, η επικόλληση εντύπων ή χειρογράφων κάθε μορφής, η αναγραφή, ανάρτηση ή προβολή συνθημάτων, ονομάτων, συμβόλων, παραστάσεων ή προσκλήσεων, καθώς και η διακίνηση και προβολή ιδεών σε:

- Σε αρχαιολογικούς χώρους, ιστορικούς τόπους και στις ζώνες προστασίας γύρω από αυτούς, σε παραδοσιακούς οικισμούς, στον περιβάλλοντα χώρο τους, καθώς και σε τόπους που χαρακτηρίζονται ως ιδιαίτερου φυσικού κάλλους, σύμφωνα με τις διατάξεις που ισχύουν κάθε φορά.
- Σε μνημεία, αγάλματα, στον περιβάλλοντα χώρο τους ή και στις ζώνες προστασίας τους και σε παραδοσιακά κτίρια.
- Σε κτίρια στα οποία στεγάζονται δημόσιες υπηρεσίες και υπηρεσίες των οργανισμών τοπικής αυτοδιοίκησης και άλλων νομικών προσώπων δημοσίου δικαίου.
- Σε κοιμητήρια, κτίρια ναών κάθε θρησκείας και δόγματος, καθώς και στον περιβάλλοντα χώρο τους.
- Σε επιφάνειες τεχνικών έργων φορέων του δημοσίου τομέα όπως αυτός προσδιορίζεται στο άρθρο 14 παρ. 1 του Ν. 2190/1994 (Φ.Ε.Κ. 28 Α'), όπως είναι οι τοίχοι αντιστήριξης, οι γέφυρες, οι σήραγγες, το κατάστρωμα των δρόμων και των πεζοδρομίων, καθώς και οι στύλοι και υποσταθμοί εγκαταστάσεων κοινής ωφέλειας.

Στην απαγόρευση αυτή καθιερώνονται εξαιρέσεις:

α) η παρ. 4 του αρ. 3 του Ν. 1491/84 σύμφωνα με την οποία επιτρέπεται η επικόλληση εντύπων από τους φορείς της παρ. 1 του ίδιου άρθρου (πολιτικά κόμματα, μαθητικές, φοιτητικές, συνδικαλιστικές, συνεταιριστικές οργανώσεις, ενώσεις προσώπων που δεν επιδιώκουν κερδοσκοπικούς σκοπούς και σωματεία) σε μόνιμα πλαίσια που τοποθετούνται από τους δήμους στους στύλους των οργανισμών τοπικής αυτοδιοίκησης και στους στύλους των οργανισμών κοινής ωφέλειας.

Για τη χρήση των πλαισίων αυτών καθώς και για την τοποθέτηση κινητών πλαισίων στους στύλους αυτούς απαιτείται ειδική άδεια του δημάρχου χωρίς να καταβάλλεται τέλος ή αποζημίωση. Η τοποθέτηση των πλαισίων αυτών γίνεται μετά από γνώμη των οικείων οργανισμών και

β) η παρ. 1 του αρ. 3 του Ν. 2946/2001 με την οποία επιτρέπεται η υπαίθρια διαφήμιση σε κοινόχρηστους δημοτικούς χώρους που καθορίζονται με απόφαση του Δ.Σ.

1. Σε στοές κτιρίων.
2. Σε πινακίδες δημόσιας πληροφόρησης, σε πινακίδες οδικής σήμανσης και στους φωτεινούς σηματοδότες οδικής κυκλοφορίας.
3. Σε απόσταση εκατέρωθεν και ύψος μικρότερο των είκοσι (20) μέτρων από κάθε φανό σηματοδότησης.

Στις προσόψεις, στα στηθαία ή κιγκλιδώματα των εξωστών, στους τοίχους, στα προστεγάσματα, στις λειτουργικές προεξοχές (έρκερ) των κτιρίων και γενικά στα περιφράγματα ιδιωτικών κτιρίων και κτισμάτων εντός και εκτός κατοικημένων περιοχών.

Πέρα από το ιδεατό στερεό του οικοπέδου και πάνω στην οροφή (στέγη) ή δώμα κτιρίου (αρ. 2, παρ. 2 περ. γ, Ν. 2946/2001).

Σε ειδικές περιπτώσεις, όταν πρόκειται για καταστήματα που πωλούν είδη ή παρέχουν υπηρεσίες άμεσης ανάγκης, (π.χ. φαρμακεία, κέντρα υγείας, νοσοκομεία και κλινικές κ.λπ.), η τοποθέτηση ενδεικτικών πινακίδων μπορεί να επιτραπεί, μετά από προηγούμενη άδεια του Δημοτικού Συμβουλίου κατά τα οριζόμενα στο άρθρο 7 του Ν. 2946/2001 και στο αρ. 7 της αρ. 20/40135/18-10-2001 εγκυκλίου του ΥΠ.ΕΣ.

- Σε απόσταση από δασική έκταση ή έκταση με πλούσια βλάστηση εφόσον η απόσταση είναι μικρότερη των 30μ.και το υλικό που είναι κατασκευασμένο το πλαίσιο έχει πυραντοχή μικρότερη των 240 λεπτών RF 240.
- Στο οδόστρωμα των οδών, στις διαχωριστικές νησίδες, στις νησίδες ασφαλείας, στο οδόστρωμα των οδών παρόδιας εξυπηρέτησης, στην ελεύθερη ζώνη όδευσης πεζών, στον οδηγό τυφλών, στα κεκλιμένα επίπεδα (ράφτες και σκάφες), ακόμη και όταν αυτά δεν έχουν διαμορφωθεί.
- Σε θέση ή κατά τρόπο ή με τεχνολογία ή με υλικά που μπορούν να έχουν οποιοσδήποτε αρνητικές επιπτώσεις στους χρήστες των οδών ή να επηρεάσουν με οποιονδήποτε τρόπο την κυκλοφορία πεζών ή οχημάτων.
- Μπροστά από καταστήματα, εμπορικές επιχειρήσεις και κατοικίες όταν επηρεάζεται ο φωτισμός τους, η θέα τους ή η πρόσβαση σε αυτά.
- Όταν μπορεί να προκληθεί ενόχληση στους χρήστες των κοινοχρήστων χώρων και στους ενοίκους των παρακείμενων κτιρίων, με δονήσεις, θορύβους και έντονο φωτισμό.
- Πέρα από το ιδεατό στερεό του οικοπέδου και πάνω στην οροφή του κτιρίου (άρθρ.2 παρ.2 περ.γ Ν.2946/2001
- Στα εκτός κατοικημένης περιοχής τμήματα των χαρακτηρισμένων εθνικών και επαρχιακών οδών ή αυτοκινητοδρόμων και σε ζώνη μέχρι εκατόν πενήντα (150) μέτρων και από τις δύο πλευρές του άξονα των οδών αυτών και είναι ορατή από τους χρήστες των οδών. Η παραπάνω ζώνη απαγόρευσης περιορίζεται στα σαράντα (40) μέτρα και από τις δύο πλευρές του άξονα, των ανωτέρω τμημάτων εθνικών και επαρχιακών οδών ή αυτοκινητοδρόμων, που διέρχονται μέσα από κατοικημένη περιοχή, αν το επιτρεπόμενο όριο ταχύτητας στα τμήματα αυτά είναι ανώτερο των 70 χλμ/ώρα. Ως "κατοικημένη περιοχή" θεωρείται η περιοχή που έχει σημειωθεί με πινακίδες στις εισόδους και εξόδους (αρ.2, παρ. 1 Ν.2696/99). Στις περιοχές αυτές περιλαμβάνονται και οι οικισμοί εκτός σχεδίου που οικοδομήθηκαν νόμιμα, όχι όμως και οι αυθαίρετοι οικισμοί που οικοδομήθηκαν σε περιοχές όπου κατά τις κείμενες διατάξεις απαγορεύεται η οικοδόμηση (Γνωμ Ν.Σ.Κ. 710/99)
- Απαγορεύεται γενικά η τοποθέτηση διαφημίσεων σε θέση ή κατά τρόπο που μπορεί να έχει οποιοσδήποτε αρνητικές επιπτώσεις στους χρήστες της οδού ή να επηρεάσει με οποιονδήποτε τρόπο την κυκλοφορία, όπως όταν παρεμποδίζεται η θέα των πινακίδων κατακόρυφης σήμανσης ή φωτεινών σηματοδοτών ή δημιουργείται σύγχυση με πινακίδες σήμανσης ή με κυκλοφοριακή διαγράμμιση ή με άλλη συσκευή ρύθμισης της κυκλοφορίας ή όταν τις καθιστά λιγότερο ορατές ή αποτελεσματικές ή προκαλεί θάμβωση στους χρήστες της οδού και γενικά αποσπά την προσοχή τους κατά τρόπο που μπορεί να έχει δυσμενή επίδραση στην οδική ασφάλεια γενικά.
- Απαγορεύεται επί οχημάτων οι φωτεινές ή φωτιζόμενες διαφημίσεις, οι διαφημίσεις για τις οποίες χρησιμοποιούνται αντανακλαστικά στοιχεία, καθώς και οι διαφημίσεις με εναλλασσόμενα μηνύματα ή στοιχεία.
- Απαγορεύεται η τοποθέτηση σε κατοικημένες περιοχές ενδεικτικών πινακίδων που προσδιορίζουν τη θέση ή τη διεύθυνση ιδιωτικών επιχειρήσεων ή καταστημάτων. Σε ειδικές περιπτώσεις, όταν πρόκειται για καταστήματα που πωλούν είδη ή παρέχουν υπηρεσίες άμεσης ανάγκης (π.χ φαρμακεία, κέντρα υγείας, νοσοκομεία και κλινικές, κ.λπ) η τοποθέτηση ενδεικτικών πινακίδων μπορεί να επιτραπεί, μετά από προηγούμενη άδεια του Δημοτικού Συμβουλίου κατά τα οριζόμενα στο άρθρο 7 του Ν.2946/2001 και στο άρθ.7 της αριθμ.

20/40135/18.10.2001 εγκυκλίου του ΥΠ.ΕΣ

Σύμφωνα με το εδάφιο β της παρ. 4 του άρθρου 83 του Ν.3057/2002 (ΦΕΚ239/10.10.2002 τεύχος Α) επιτρέπεται η σήμανση φαρμακείων με κάθετη πινακίδα στο ισόγειο του κτιρίου και η τοποθέτηση επιγραφών στην πρόσοψη ή τις προσόψεις (μία σε κάθε όψη) κτιρίου που χρησιμοποιείται στο σύνολό τους ως ξενοδοχείο, τράπεζα ή δημόσια υπηρεσία, υπό την προϋπόθεση ότι αποτελούνται από μεμονωμένα διακριτά στοιχεία και δεν καλύπτουν αρχιτεκτονικά μέλη του κτιρίου. Σύμφωνα με την παρ.6 του αρθρ.2 της αριθμ.38110/2002 Κ.Υ.Α, οι επιγραφές φαρμακείων, κλινικών και νοσοκομείων, επιτρέπεται να είναι κάθετες προς την όψη του κτιρίου. Οι κάθετες αυτές επιγραφές έχουν διαστάσεις κατ' ανώτατο όριο 0,70 X 0,70 X 0,25μ και δεν μπορεί να απέχουν από την όψη του κτιρίου περισσότερο από 0,30 μ. Το κάτω μέρος των επιγραφών, δεν μπορεί να απέχει λιγότερο των 3μ από τη στάθμη του πεζοδρομίου και η εξωτερική πλευρά να βρίσκεται σε απόσταση πέραν των 0,50μ από τη νοητή κατακόρυφο που περνά από το κράσπεδο του πεζοδρομίου.

Απαγορεύεται η διαφήμιση με φέιγ-βολάν ή με την αθρόα ρίψη εντύπων σε οδούς, πλατείες και λοιπούς κοινόχρηστους χώρους σύμφωνα με το άρθρο 2 παρ.1 του Ν.Δ3168 (ΦΕΚ 281 Α/2.12.1968) «Περί προστασίας της περιουσίας των οργανισμών τοπικής αυτοδιοικήσεως και ρυθμίσεων ετέρων τινών θεμάτων»).

Απαγορεύεται η ανάρτηση πανό, αεροπανό ή άλλων όμοιων αντικειμένων για οποιονδήποτε λόγο, σε οδούς, πλατείες ή άλλους κοινόχρηστους χώρους, στις προσόψεις των κτιρίων και στους ακόλυπτους χώρους, καθώς και επί της ρυμοτομικής γραμμής, όταν υπάρχει πρασιά (άρθρο 2 παρ.2, Ν.2946/2001).

Από 25/09/2002 ισχύει η Κ.Υ.Α 38110/2002 (ΦΕΚ 1255/25.09.2002 τεύχος Β), σύμφωνα με την οποία πανώ σε προσόψεις κτιρίων επιτρέπεται με τους ακόλουθους όρους:

α. Για την προβολή καλλιτεχνικών, πολιτιστικών και κοινωνικών εκδηλώσεων είναι δυνατή η ανάρτηση πανώ σε προσόψεις κτιρίων, στα οποία πραγματοποιούνται οι εκδηλώσεις αυτές, καθώς και σε κτίρια με αμιγή χρήση που ανήκουν στους φορείς που τις διοργανώνουν, με τις κατωτέρω προδιαγραφές:

- Τοποθετούνται σε επίπεδα παράλληλα στις όψεις του κτιρίου και έχουν συνολική επιφάνεια 20% της αντίστοιχης όψης αυτού.
- Σε καμία περίπτωση δεν επιτρέπεται να καλύπτονται τα παράθυρα και τα διαφανή τμήματα των υαλοστασίων, που είναι απαραίτητα για τον απαραίτητο φυσικό φωτισμό.
- Πρέπει να βρίσκονται σε απόσταση τουλάχιστον 0,50 μ από τη νοητή κατακόρυφο που περνά από το κράσπεδο του πεζοδρομίου και σε ύψος τουλάχιστον 5 μ.
- Δεν επιτρέπεται να υπερβαίνουν το υφιστάμενο μέγιστο ύψος του κτιρίου.
- Η τοποθέτησή τους γίνεται σε θέσεις που προβλέπονται από αρχιτεκτονική μελέτη, με τις παραπάνω προδιαγραφές και κατόπιν έγκρισης του Σ.Α. (πρώην ΕΠΑΕ).

β. Επιτρέπεται η αναγραφή της επωνυμίας του χορηγού (ή των χορηγών) της εκδήλωσης με στοιχεία όμως όχι μεγαλύτερα από τα στοιχεία των άλλων λέξεων που αφορούν στην ίδια εκδήλωση.

γ. Τοποθετούνται το νωρίτερο ένα μήνα πριν την έναρξη της εκδήλωσης και αφαιρούνται εντός δύο (2) εργασίμων ημερών από τη λήξη τους, με ευθύνη του φορέα που οργανώνει την εκδήλωση.

δ. Απαιτείται άδεια του οικείου ΟΤΑ, που χορηγείται ατελώς, κατόπιν αιτήσεως του ενδιαφερομένου, με απόφαση του Δημάρχου, η οποία εκδίδεται μετά από έγκριση του Σ.Α. (πρώην Ε.Π.Α.Ε.) και έλεγχο της τήρησης των προδιαγραφών της παρούσας από τον Ο.Τ.Α. Η αίτηση για τη χορήγηση της άδειας πρέπει να συνοδεύεται από πλήρη φάκελο στοιχείων (διαστάσεις, χρονικό διάστημα ανάρτησης, κ.λ.π).

ε. Απαγορεύεται η ανάρτηση πανό εντός των αρχαιολογικών χώρων, των ιστορικών τόπων και κατά μήκος των ορίων τους. Ειδικώς για τα μνημεία του Καταλόγου της Παγκόσμιας Κληρονομιάς της UNESCO, απαγορεύεται η ανάρτηση πανό σε οποιοδήποτε σημείο που εντάσσεται στο πεδίο θέασης τους. Επιτρέπεται η ανάρτηση πανό πλησίον αρχαίου ή νεότερου μνημείου, με άδεια που χορηγεί η αρμόδια Υπηρεσία του Υπουργείου Πολιτισμού, έπειτα από γνώμη του Συμβουλίου.

στ. Για τους παραβάτες των παραπάνω, εφαρμόζονται αναλόγως οι κυρώσεις που προβλέπονται από το Ν.2946/2001

Άρθρο 7ο – Παραχώρηση χώρων για την προβολή δραστηριοτήτων σε νομικά πρόσωπα

Με απόφαση του Δημοτικού Συμβουλίου :

1. παραχωρείται η χρήση κοινόχρηστων δημοτικών χώρων σε νομικά πρόσωπα τα οποία επιδιώκουν κοινωφελείς σκοπούς για την προβολή μηνυμάτων ή δραστηριοτήτων τους. Για την προβολή αυτή και για τη χρήση των χώρων αυτών δεν οφείλεται τέλος διαφήμισης ή άλλο αντάλλαγμα (άρθρ.7 Ν.2946/2001).
2. καθορίζονται οι ζώνες και οι κοινόχρηστοι γενικά χώροι (πλατείες, οδοί, πεζοδρόμια, άλση, κ.λ.π) που μπορούν να χρησιμοποιούν τα πολιτικά κόμματα, τα σωματεία, οι μαθητικές,

φοιτητικές συνδικαλιστικές και συνεταιριστικές οργανώσεις καθώς και οι ενώσεις προσώπων που δεν επιδιώκουν κερδοσκοπικούς σκοπούς για την επικόλληση ή ανάρτηση εντύπων, την αναγραφή μηνυμάτων, κ.λπ. Καθώς και οι προϋποθέσεις και η διαδικασία με τις οποίες θα χρησιμοποιούνται οι χώροι αυτοί (άρθρ.3, παρ.1 Ν. 1491/84) και σε ποσοστό που δεν μπορεί να είναι μικρότερο από το δέκα τοις εκατό (10%) της συνολικής επιφάνειας των χώρων, που έχουν καθορισθεί, νομίμως, για προβολή υπαίθριας διαφήμισης στον οικείο Ο.Τ.Α (άρθρ.44, παρ.1 Π.Δ 96/2007).

Η παραχώρηση αυτών των χώρων στα κόμματα και στους άλλους φορείς γίνεται αναλογικά και επί ίσοις όροις και για τη χρήση τους δεν απαιτείται άδεια από οποιαδήποτε αρχή και δεν καταβάλλεται στον οικείο Ο.Τ.Α, τέλος διαφήμισης ή αποζημίωση χρήσης.

Σημείωση: Κατά την προεκλογική περίοδο βουλευτικών, περιφερειακών και δημοτικών εκλογών, ευρωεκλογών ή δημοψηφίσματος, το Δημοτικό Συμβούλιο υποχρεούται να διαθέσει με απόφαση του στα κόμματα, στους συνασπισμούς και στους συνδυασμούς των υποψηφίων, για την προεκλογική προβολή τους, όλους τους χώρους που καθορίστηκαν σύμφωνα με την παρ. 1 του άρθρ.3 του Ν.2946/2001 για τη διενέργεια υπαίθριας διαφήμισης στον οικείο Ο.Τ.Α. Στην περίπτωση αυτή αναστέλλεται η ισχύς των συμβάσεων μίσθωσης των χώρων που διατίθενται για πράξεις εμπορικής διαφήμισης και μειώνεται ανάλογα το μίσθωμα (Π.Δ. 96/2007).

Άρθρο 8ο – Καθορισμός κοινοχρήστων χώρων για την προβολή διαφημίσεων

Σύμφωνα με το άρθρ.3 του Ν.2946/2001 και με την αριθμ.20/40135/10.10.2001 εγκύκλιο του ΥΠ.ΕΣ.Δ.Δ.Α, με απόφαση του Δημοτικού Συμβουλίου, η οποία ισχύει για τρία (3) έτη και εκδίδεται έως την 30η Σεπτεμβρίου (του ημερολογιακού έτους) καθορίζονται επαρκείς και πρόσφοροι δημοτικοί κοινόχρηστοι χώροι, στους οποίους και μόνον επιτρέπεται να τοποθετούνται ειδικά διαμορφωμένα πλαίσια την προβολή των διαφημίσεων. Προτείνεται τα πλαίσια να είναι αριθμημένα ώστε να μην επικαλύπτονται διαφημιστικές αφίσες από άλλες και να αναγράφεται στις εκδιδόμενες άδειες ο αριθμός του διαφημιστικού πλαισίου.

Αν η προθεσμία παρέλθει άπρακτη, τη σχετική απόφαση εκδίδει ο Γενικός Γραμματέας της Αποκεντρωμένης Διοίκησης μέχρι τη λήξη του ημερολογιακού έτους. Αν δεν καθοριστούν χώροι κατά τα οριζόμενα ανωτέρω, δεν επιτρέπεται η χρήση κοινόχρηστων, δημοτικών χώρων για την προβολή υπαίθριων διαφημίσεων.

Οι αποφάσεις του Δημοτικού Συμβουλίου ή του Γενικού Γραμματέα εκδίδονται ύστερα από γνώμη του Συμβουλίου Πολεοδομικών Θεμάτων και Αμφισβητήσεων (ΣΥ.ΠΟ.Θ.Α.), η οποία παρέχεται ύστερα από έγγραφη πρόσκληση του αρμόδιου ΟΤΑ ή του Γενικού Γραμματέα, που απευθύνεται στο ΣΥ.ΠΟ.Θ.Α, το αργότερο δύο (2) μήνες πριν τη λήξη των προθεσμιών, δηλαδή μέχρι 31 Ιουλίου (του ημερολογιακού έτους).

Το ΣΥ.ΠΟ.Θ.Α. εξετάζει τον περιβάλλοντα χώρο, κρίνει αν παραβιάζεται η αισθητική του με την προβολή υπαίθριας διαφήμισης και αποφαινεται το αργότερο ένα (1) μήνα πριν από τη λήξη της προθεσμίας που τάσσεται στο αρμόδιο όργανο, δηλαδή μέχρι 31 Αυγούστου (του ημερολογιακού έτους). Αν το ΣΥ.ΠΟ.Θ.Α. δεν παράσχει τη γνώμη του μέσα στην ανωτέρω προθεσμία, οι αποφάσεις των αρμοδίων οργάνων εκδίδονται χωρίς τη γνώμη αυτή.

Το δικαίωμα παραχώρησης της χρήσης των κοινοχρήστων χώρων για υπαίθρια διαφήμιση, ανήκει στο Δήμο, σύμφωνα με τις διατάξεις που ισχύουν κάθε φορά για την εκμίσθωση ακινήτων των Δήμων, εφαρμόζονται δηλαδή οι διατάξεις του άρθρου 192 του Δ.Κ.Κ.

Εφόσον η παραχώρηση της χρήσης γίνεται σε συνδυασμό με την ανάληψη εκ μέρους του μισθωτή της υποχρέωσης προμήθειας ειδών ή της παροχής υπηρεσιών προς το Δήμο, τότε εφαρμόζονται οι διατάξεις του Π.Δ 60/2007 (ΦΕΚ 64 Α), όπως τροποποιήθηκαν και ισχύουν, εάν η προέχουσα παροχή είναι η προμήθεια ειδών ή η παροχή υπηρεσιών.

Σημείωση: η αρμοδιότητα καθορισμού χώρων για την προβολή διαφημίσεων κατά μήκος των εθνικών οδών, εκτός κατοικημένων περιοχών, των αυτοκινητοδρόμων, των οδών ταχείας κυκλοφορίας καθώς και σε χώρους των σταθμών εξυπηρέτησης αυτοκινήτων (Σ.Ε.Α.), ανήκει στον Γενικό Γραμματέα Αποκεντρωμένης Διοίκησης.

Σχηματική απεικόνιση των παραπάνω ενεργειών:

Φορέας	Ενέργεια	Προθεσμία	Αποδέκτης
Ο.Τ.Α.	Προσδιορισμός των χώρων και έγγραφη πρόσκληση προς την πρωτοβάθμια Ε.Π.Α.Ε	Τουλάχιστον πέντε (5) μήνες πριν τη λήξη του ημερολογιακού έτους	Ε.Π.Α.Ε.
Ε.Π.Α.Ε	Παροχή γνώμης	Ένα (1) έτος	Ο.Τ.Α.

Ο.Τ.Α.	Απόφαση καθορισμού χώρων, όπου επιτρέπεται η υπαίθρια διαφήμιση ακόμα και αν η Ε.Π.Α.Ε δεν γνωμοδοτήσει	Τουλάχιστον τρεις (3) μήνες πριν τη λήξη του ημερολογιακού έτους	
Γενικός Γραμματέας Αποκεντρωμένης Διοίκησης	Απόφαση του Γ.Γ. Αποκεντρωμένης Διοίκησης για τον καθορισμό χώρων σε περίπτωση που ο ΟΤΑ δεν πάρει απόφαση	Μέχρι τη λήξη του ημερολογιακού έτους	

Άρθρο 9ο - Προδιαγραφές κατασκευής των διαφημιστικών πλαισίων για την προβολή υπαίθριας διαφήμισης (Κ.Υ.Α 52138/2003 άρθρου 3 & Ν.2946/2001 άρθρο 4)

Η προβολή υπαίθριας διαφήμισης επιτρέπεται να διενεργείται μόνο μέσα σε ειδικά διαμορφωμένα πλαίσια διαφημιστικά πλαίσια), τα οποία τοποθετούνται στους χώρους, που έχουν καθοριστεί για την προβολή υπαίθριας διαφήμισης σύμφωνα με τις διατάξεις των παρ. 1 και 4 του άρθρου 3 και των διατάξεων του άρθρου 5 του Ν. 2946/01. Η τοποθέτηση των διαφημιστικών πλαισίων και οι προδιαγραφές κατασκευής τους διέπονται από τους όρους και τις προϋποθέσεις, που καθορίζονται στον Ν. 2946/01, καθώς και από τους παρακάτω όρους:

- Τα διαφημιστικά πλαίσια επιτρέπεται να είναι κατασκευασμένα είτε από γαλβανισμένα χαλυβοελάσματα, είτε από προφίλ αλουμινίου ή από άλλο ανθεκτικό υλικό, π.χ. ξύλο, πέτρα, κ.λ.π. καθώς επίσης και από συνδυασμό των προαναφερομένων υλικών. Εσωτερικά πρέπει να φέρουν ενίσχυση έτσι ώστε να εξασφαλίζεται τόσο η απόλυτη σταθερότητα σε πλευρικές ανεμοπιέσεις όσο και το αμετάθετο της κατασκευής. (Κ.Υ.Α 52138/2003 άρθρου 3, παρ. 2).
- Η βαφή τους πρέπει να γίνεται με τέτοιο τρόπο ώστε να εξασφαλίζεται η διάρκεια και η σταθερότητά της (Κ.Υ.Α 52138/2003 άρθρου 3, παρ. 3).
- Η στήριξη των σταθερών διαφημιστικών πλαισίων στο έδαφος επιτυγχάνεται με εγκιβωτισμό των κατακόρυφων στοιχείων σε βάση από σκυρόδεμα κάτω από την επιφάνεια του εδάφους, ώστε να εξασφαλίζεται η σταθερή πάκτωση τους. Η στήριξη των κινητών διαφημιστικών πλαισίων επιτρέπεται με την τοποθέτηση νεκρών φορτίων στη βάση τους, αντί για την πάκτωση τους στο έδαφος. Σε κάθε περίπτωση απαγορεύεται η τοποθέτηση αντηρίδων (Κ.Υ.Α 52138/2003 άρθρου 3, παρ. 4).
- Για κάθε διαφημιστικό πλαίσιο, πρέπει να υποβάλλεται στο Δήμο υπεύθυνη δήλωση, υπογεγραμμένη από πολιτικό μηχανικό, με την οποία πιστοποιείται η στατική επάρκεια του διαφημιστικού πλαισίου (Κ.Υ.Α 52138/2003 άρθρου 3, παρ. 5).
- Προκειμένου για φωτεινά ή φωτιζόμενα διαφημιστικά πλαίσια, η ηλεκτρολογική εγκατάσταση, πρέπει να φέρει όλα τα στοιχεία που απαιτούνται για την ασφαλή λειτουργία της π.χ. ασφάλειες, αντιηλεκτροπληξιακοί αυτόματοι διακόπτες, γειώσεις, κ.λ.π (Κ.Υ.Α 52138/2003 άρθρου 3, παρ. 6).
- Στα φωτιζόμενα ή φωτεινά διαφημιστικά πλαίσια, η ένταση του φωτισμού δεν επιτρέπεται να υπερβαίνει κατά περισσότερο από 250 κηρία την ανώτατη ένταση φωτός που υπάρχει στο δημόσιο χώρο, στον οποίο βρίσκονται. Ο φωτισμός δεν επιτρέπεται να χρησιμοποιεί μέσα δημιουργίας οπτικών εντυπωσιασμών, όπως τρεμολαμπυρίσματα, χρωματικές εναλλαγές, κινούμενες προβολές, κ.λ.π. Για την ηλεκτροδότηση των διαφημιστικών πλαισίων που επιτρέπεται να είναι φωτεινά ή φωτιζόμενα, υποβάλλονται προς τη ΔΕΗ υπεύθυνες δηλώσεις αδειούχου εγκαταστάτη, υπογεγραμμένες από διπλωματούχο ηλεκτρολόγο ή μηχανολόγο μηχανικό (Κ.Υ.Α 52138/2003 άρθρου 3, παρ. 7).
- Η διαφήμιση επικολλάται ή απεικονίζεται στην επιφάνεια των πλαισίων στοιχείων. Διαφημίσεις που εξέρχουν από την επιφάνεια αυτή καθ' όποιονδήποτε τρόπο ή είναι ανάγλυφες, απαγορεύονται.
- Τα πλαίσια τοποθετούνται με δαπάνες και φροντίδα είτε εκείνου που έχει το δικαίωμα παραχώρησης της χρήσεως του χώρου είτε των διαφημιστικών εταιρειών είτε των διαφημιζομένων.
- Σε κάθε υπαίθρια διαφήμιση πρέπει να αναγράφεται σε εμφανές σημείο το ονοματεπώνυμο ή η επωνυμία και η διεύθυνση του διαφημιστή ή του διαφημιζόμενου και ο αριθμός της άδειας που

χορηγήθηκε κατά το άρθρο 5 του Ν. 2946/2001. Υπαίθριες διαφημίσεις στις οποίες δεν αναγράφονται τα ανωτέρω αφαιρούνται αμέσως με ευθύνη του Δημάρχου

Άρθρο 10ο – Επιτρεπόμενοι τύποι και μεγέθη διαφημιστικών πλαισίων ανάλογα με τη θέση τοποθέτησης τους

10α. Κοινόχρηστοι χώροι

Σύμφωνα με:

- Την Κ.Υ.Α 18801/10.04.2006 (ΦΕΚ 521/27.04.2006 τεύχος Β)
- Την Κ.Υ.Α 52138/25.11.2003 (ΓΟΚ 1788/02.12.2003 τεύχος Β)
- Το με αριθμ. πρωτ: 37306/21.07.2010 έγγραφο του ΥΠ.ΕΣ.Α.Η.Δ

στους κοινόχρηστους χώρους η τοποθέτηση διαφημιστικών πλαισίων και η διενέργεια εμπορικής διαφήμισης επιτρέπονται σε:

Α) Πεζοδρόμια

Στα πεζοδρόμια επιτρέπεται η τοποθέτηση διαφημιστικών πλαισίων τύπου “ΡΑΚΕΤΑ” (σκαρίφημα 1) και τύπου “ΠΙΖΑ” (σκαρίφημα 2), υπό τις παρακάτω προϋποθέσεις:

α) Η νοητή κατακόρυφος της κορνίζας της ωφέλιμης επιφάνειάς τους πρέπει να απέχει από το κράσπεδο του πεζοδρομίου τουλάχιστον 1,00 μ.

β) Η κορνίζα της ωφέλιμης επιφάνειάς τους πρέπει να απέχει από τη ρυμοτομική γραμμή τουλάχιστον 2,50 μ.

γ) Πρέπει να τηρούνται οι εκάστοτε ισχύουσες διατάξεις για την εξυπηρέτηση ατόμων με ειδικές ανάγκες.

δ) Να απέχουν εκατέρωθεν και καθ' ύψος τυχόν φωτεινού σηματοδότη ρύθμισης της κυκλοφορίας, τουλάχιστον 20 μ.

ε) Τα διαφημιστικά πλαίσια που τοποθετούνται στα πεζοδρόμια σύμφωνα με τα ανωτέρω, δεν επιτρέπεται να είναι φωτεινά ή φωτιζόμενα.

Σύμφωνα με την παρ.10 του άρθρου 3 της Κ.Υ.Α 52138/25.11.2003 τα διαφημιστικά πλαίσια τύπου «ΡΑΚΕΤΑΣ» φέρουν έως δύο ισομεγέθεις επίπεδες ωφέλιμες επιφάνειες, τοποθετημένες αντικριστά σε κατακόρυφο στύλο. Οι ωφέλιμες επιφάνειες έχουν μέγιστη κατακόρυφη διάσταση έως 2,0 μ. και μέγιστη οριζόντια έως 1,30 μ. Η απόσταση από το έδαφος της κορνίζας των ωφέλιμων επιφανειών πρέπει να είναι τουλάχιστον 2,5μ. Το ανώτατο ύψος δεν μπορεί να υπερβαίνει τα 5,0 μ.

Τα διαφημιστικά πλαίσια τύπου «ΠΙΖΑ» φέρουν έως δύο ισομεγέθεις επίπεδες επιφάνειες, τοποθετημένες αντικριστά σε κατακόρυφο στύλο. Οι ωφέλιμες επιφάνειες έχουν μέγιστη κατακόρυφη διάσταση 2,0m και μέγιστη οριζόντια 3,0m.

Η απόσταση από το έδαφος της κορνίζας της ωφέλιμης επιφάνειας πρέπει να είναι τουλάχιστον 2,5m, ενώ το ανώτατο ύψος αυτής δεν μπορεί να υπερβαίνει τα 5,0m από το γύρω φυσικό έδαφος.

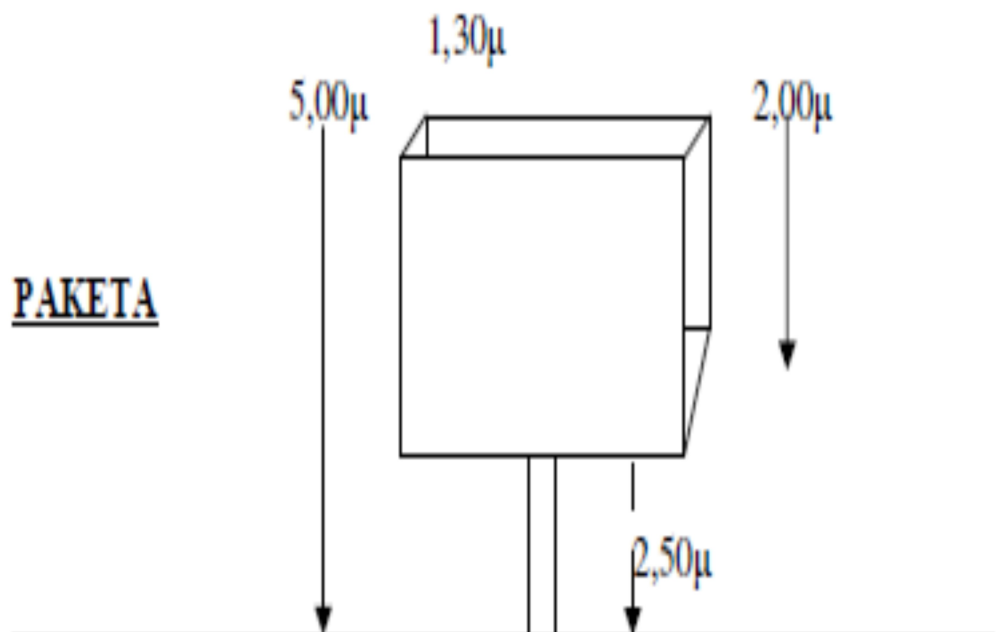

Β) Πλατείες

Στις πλατείες επιτρέπεται μόνο η τοποθέτηση διαφημιστικών πλαισίων τύπου «ΠΥΡΓΟΣ».

Τα διαφημιστικά πλαίσια που τοποθετούνται στις πλατείες, επιτρέπεται να είναι φωτεινά ή φωτιζόμενα, εφόσον έχει επιτραπεί αυτό για τη συγκεκριμένη θέση, με την απόφαση καθορισμού χώρων για υπαίθρια διαφήμιση, της παρ.1 του άρθρου 3 του Ν.2946/2001 (ΚΥΑ 52138 άρθρου 4, παρ.1).

Σύμφωνα με την παρ.11 του άρθρου 3 της Κ.Υ.Α 52138/25.11.2003 τα διαφημιστικά πλαίσια τύπου «ΠΥΡΓΟΣ» είναι κυλινδρικά ή τριγωνικά (σκαριφήματα 2 και 3), επιτρέπεται να φέρουν έως τρεις ωφέλιμες επιφάνειες με μέγιστη διατομή 1,20 τ.μ. και μέγιστο ύψος 3,60 μ και η απόσταση από το έδαφος της κορνίζας των ωφέλιμων επιφανειών πρέπει να είναι το πολύ 0,15 μ.

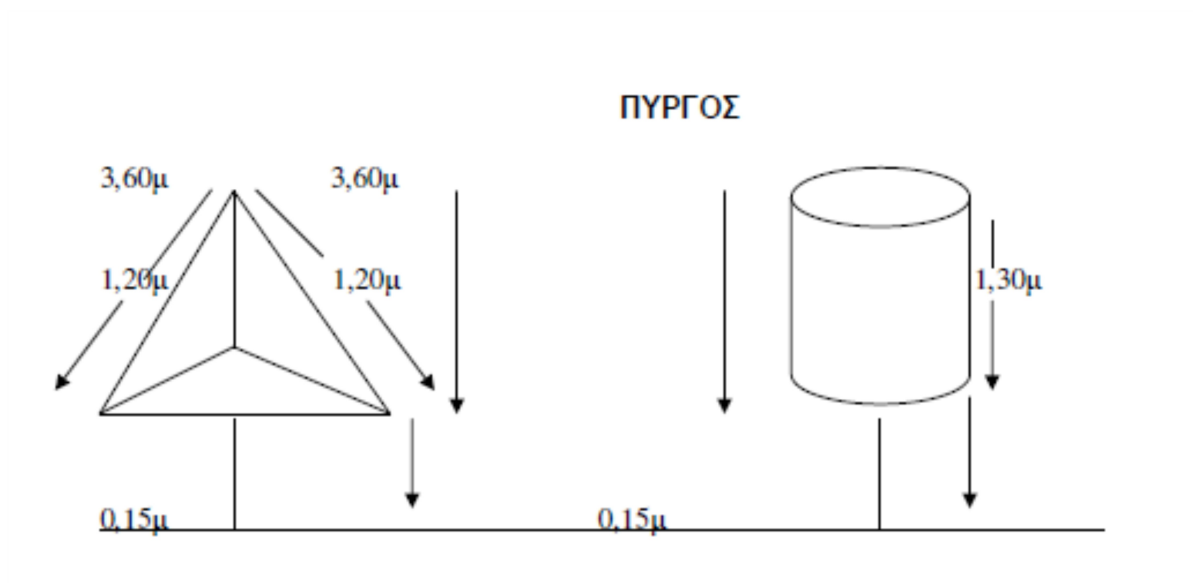
**Γ) Λοιποί κοινόχρηστοι χώροι**

Σε πάρκα, άλση, δασικές εκτάσεις, στον αιγιαλό και την παραλία και γενικά σε άλλο κοινόχρηστο χώρο, τόσο μέσα στους κοινόχρηστους αυτούς χώρους, όσο και κατά μήκος τους ορίου τους. Προκειμένου για κατοικημένες περιοχές, η απαγόρευση τοποθέτησης διαφημιστικών πλαισίων κατά μήκος του ορίου, καταλαμβάνει σε κάθε περίπτωση όλη την έκταση του πλησιέστερου προς το όριο αυτό πεζοδρομίου της οδού (άρθρο 4 παρ.1 Κ.Υ.Α 52138/25.11.2003).

Δ) Στέγαστρα στάσεων

Στα στέγαστρα αφετηριών και στάσεων αστικών και υπεραστικών συγκοινωνιών, επιτρέπεται η τοποθέτηση διαφημιστικού πλαισίου μεγίστων διαστάσεων 1,40 μ (οριζόντια διάσταση) επί 2,00 μ. (κατακόρυφη διάσταση). Επιτρέπεται η διαφήμιση στα ανωτέρω διαφημιστικά πλαίσια, με εναλλασσόμενα μηνύματα συχνότητας όχι μικρότερης τους ενός μηνύματος ανά δέκα λεπτά.

Τα διαφημιστικά πλαίσια των στεγάστρων στάσεων επιτρέπεται να είναι φωτεινά.

Η τοποθέτηση διαφημιστικών πλαισίων στα στέγαστρα στάσεων αναμονής των αστικών και υπεραστικών συγκοινωνιών που βρίσκονται σε οδούς ταχείας κυκλοφορίας, στα εκτός κατοικημένης περιοχής τμήματα των εθνικών, επαρχιακών και δημοτικών οδών, καθώς και στα, εντός κατοικημένης περιοχής, τμήματα των εθνικών, επαρχιακών και δημοτικών οδών που το πλευρά αυτή ή τμήμα της προβλέπεται να είναι κλειστό. Η διαφήμιση επιτρέπεται και στις δύο όψεις των πλαισίων αυτών, εφόσον δεν είναι κάθετε προς τον άξονα οποιασδήποτε άλλης οδού.

Στις λοιπές περιπτώσεις επιτρέπεται η τοποθέτηση πλαισίων στην αντίθετη, προς την κατεύθυνση της κυκλοφορίας, πλευρά των στεγάστρων, καθώς και στην, παράλληλη προς τον άξονα της οδού, πλευρά (πλάτη) αυτών, με την προϋπόθεση ότι οι πλευρές αυτές ή τμήμα αυτών προβλέπεται ένα είναι κλειστά. Όταν επιτρεπόμενο όριο ταχύτητας για τα επιβατηγά οχήματα είναι ανώτερο των 70 χλμ/ώρα, επιτρέπεται μόνο στην παράλληλη, προς τον άξονα της οδού, πλευρά (πλάτη) αυτών, με την προϋπόθεση ότι τοποθετούνται πλαίσια σε δύο πλευρές των στεγάστρων πρέπει στην πλάτη αυτών να εξασφαλίζεται ελεύθερη διόδος μήκους τουλάχιστον ενός (1) μέτρου καθ' όλο το ύψος αυτής. Η προβολή της διαφήμισης επιτρέπεται και στις δύο όψεις των πλαισίων αυτών.

Σύμφωνα με το άρθρο 21, παρ.2 του Ν.2963/2001 η διαφημιστική εκμετάλλευση των στεγάστρων και στάσεων που τοποθετούνται και συντηρούνται με μέριμνα και δαπάνες των φορέων παροχής συγκοινωνιακού έργου γίνεται από τους τελευταίους, οι οποίοι υποχρεούνται στην καταβολή ανταποδοτικού τέλους, υπέρ των Ο.Τ.Α, πρώτου βαθμού, που καθορίζεται με απόφαση του Δημοτικού Συμβουλίου. Η διαφημιστική εκμετάλλευση στεγάστρων και στάσεων που τοποθετούνται και συντηρούνται με μέριμνα και δαπάνες των Ο.Τ.Α., γίνεται από τους οικείους Ο.Τ.Α. Επί των στεγάστρων αυτών διατίθεται ικανή επιφάνεια για την πληροφόρηση του επιβατικού κοινού, σύμφωνα και με τις ρυθμίσεις του άρθρου 11 του Ν.2696/1999 (ΦΕΚ 57Α).

Σύμφωνα με το άρθρο 94, παρ.2, περ.17 του Ν.3852/2010 ο καθορισμός των προδιαγραφών των στάσεων και των στεγάστρων αναμονής επιβατών αστικών και υπεραστικών γραμμών γίνεται με απόφαση του Δήμου.

Προτείνεται δε, για την εκμετάλλευση των στάσεων λεωφορείων από διαφημιστές/διαφημιζόμενους να εφαρμόζεται το Π.Δ. 270/1981 (ΦΕΚ 77 τεύχος Α/11.03.1981) «περί καθορισμού των οργάνων, της διαδικασίας και των όρων διενέργειας δημοπρασιών δι' εκποίησης και εκμίσθωσης πραγμάτων των δήμων και κοινοτήτων».

Ε. Περίπτερα

Στα περίπτερα επιτρέπεται η τοποθέτηση διαφημίσεων φωτεινών ή μη, σε πλαίσιο ύψους 0,40 μ από τη βάση της στέγης του περιπτέρου. Το πλαίσιο αυτό δεν δύναται να προεξέχει πέραν των επιτρεπόμενων διαστάσεων της βάσης του περιπτέρου.

Με την Κ.Υ.Α 18801/10.04.2006 (ΦΕΚ 521/27.04.2006 τεύχος Β) διευκρινίζεται ότι: "Επί των κινητών προστεγασμάτων (τεντών, χρώματος μπεζ ή λευκού, επιτρέπεται η εκτύπωση διαφημιστικού μηνύματος, μέγιστης νοητής διάστασης 0,75 μ (κατακόρυφη διάσταση), επί 1,8 μ (οριζόντια διάσταση), το οποίο πρέπει να είναι ιδίου περιεχομένου ή σε απόλυτη συνάφεια με αυτό που προβάλλεται στο πλαίσιο του πρώτου εδαφίου της παρούσας παραγράφου. Η διαφήμιση επί του προστεγασματος επιτρέπεται να είναι φωτιζόμενη και να προβάλλεται επί των τεσσάρων πλευρών αυτού. Οι ως άνω ρυθμίσεις δεν εφαρμόζονται σε κηρυγμένους παραδοσιακούς οικισμούς ή ιστορικούς τόπους."

10β. Ιδιωτικοί χώροι

Ορισμοί :

Γήπεδο είναι η συνεχόμενη έκταση γης που αποτελεί αυτοτελές και ενιαίο ακίνητο και ανήκει σε έναν ή σε περισσότερους κυρίου εξ αδιαιρέτου.

Οικόπεδο είναι κάθε γήπεδο, που βρίσκεται μέσα στο εγκεκριμένο ρυμοτομικό σχέδιο ή μέσα στα όρια οικισμού χωρίς εγκεκριμένο σχέδιο (αρ. 2 ν.1577/1985) στους ιδιωτικούς χώρους η τοποθέτηση διαφημιστικών πλαισίων και η διενέργεια εμπορικής διαφήμισης επιτρέπονται σε:

Α. Οικόπεδα

Στα οικόπεδα, ανεξαρτήτως αν είναι οικοδομημένα ή όχι, τα διαφημιστικά πλαίσια τοποθετούνται επί της περιφραξης αυτών, κατά μήκος, παράλληλα και ευθύγραμμα της οικοδομικής γραμμής, (με την τήρηση των υποχρεωτικών στοών και πρασιών, απαγορεύεται η τοποθέτηση πλαισίου εντός της πρασιάς) παράλληλα και ευθύγραμμα με αυτή και όχι σε τεθλασμένες γραμμές. Δεν είναι επιτρεπτή η τοποθέτηση διαφημιστικών πλαισίων εντός των οικοπέδων.

Τα πλαίσια αυτά πρέπει να αποτελούνται από ωφέλιμη επιφάνεια και σκελετό (κορνίζα) που συγκρατεί την επιφάνεια αυτή και η στήριξη τους στο έδαφος πρέπει να γίνεται με εγκιβωτισμό των κατακόρυφων στοιχείων σε βάση από σκυρόδεμα κάτω από την επιφάνεια του εδάφους, ώστε να εξασφαλίζεται η σταθερή πάκτωσή τους (άρθρο 3 παρ.4 της Κ.Υ.Α 52138/2003).

Δεδομένου ότι και το περίφραγμα ορίζεται ως «η κατασκευή, με την οποία διαχωρίζονται μεταξύ τους όμορα οικοπέδα ή γήπεδα, καθώς και οικόπεδο ή γήπεδο από κοινόχρηστο χώρο» (άρθρο 2, Ν.1577/1985 «Γ.Ο.Κ.») προκύπτει ότι το διαφημιστικό πλαίσιο, ως κατασκευή που εγκιβωτίζεται κάτω από την επιφάνεια του εδάφους, μπορεί να αποτελέσει περίφραξη. Οι διαστάσεις της ωφέλιμης επιφάνειας των διαφημιστικών πλαισίων που τοποθετούνται επί των περιφράξεων των οικοπέδων, είναι ακέραια πολλαπλάσια της μονάδας 0,70 μ X 1,05 μ, με μέγιστο όριο τις 32 μονάδες συνολικά, μέγιστο μήκος τα 11,20 μ (16 X 0,70 μ) και μέγιστο ύψος 2,10 μ (2 X 1,05) (ΚΥΑ 2003, άρθρο 4).

Τα διαφημιστικά πλαίσια στις περιφράξεις οικοπέδων, δεν επιτρέπεται να είναι φωτεινά ή φωτιζόμενα. Το κάτω μέρος του διαφημιστικού πλαισίου, με εξαίρεση του πλαισίου τύπου «ΠΙΖΑ» και «ΡΑΚΕΤΑ», πρέπει να απέχει από το έδαφος το πολύ 0,20μ.

Ο σκελετός του διαφημιστικού πλαισίου (κορνίζα) πρέπει να έχει μέγιστο πλάτος μέχρι 0,20μ.(ΚΥΑ 2003, άρθρο 3).

Δεν επιτρέπεται η τοποθέτηση πλαισίων τύπου «ΠΙΖΑ», «ΠΥΡΓΟΣ» ή «ΡΑΚΕΤΑ» επί των περιφράξεων των οικοπέδων, ελλείψει ρητής σχετικής πρόβλεψης στην ΚΥΑ 52138/2003 και διαφορετικών προδιαγραφών κατασκευής αυτών (άρθρο 3, παρ.1,9, 10,11 της ΚΥΑ).

Τα συγκεκριμένα πλαίσια τοποθετούνται υπό τον περιορισμό της τήρησης των διατάξεων της Κ.Υ.Α 52138/2003 και του άρθρου 11 του ΚΟΚ (Ν.2696/199, ΦΕΚ Α 57/23.03.1999).

Τοποθέτηση διαφημιστικών κατασκευών μέσα στο χώρο του οικοπέδου που βρίσκεται εντός σχεδίου πόλης δεν επιτρέπεται.

Η προβολή διαφημίσεων σε ιδιωτικό κτίριο ή οικόπεδο, επιτρέπεται μετά από την έκδοση της άδειας που προβλέπεται στην παρ. 2 του άρθρου 5 του Ν.2946/2001.

Β. Γήπεδα εκτός σχεδίου

Σε γήπεδα εκτός σχεδίου επιτρέπεται η τοποθέτηση διαφημιστικών πλαισίων τύπου «ΠΙΖΑ» ύστερα από άδεια που χορηγείται σύμφωνα με τη διαδικασία της παρ.2 του άρθρου 5 του Ν.2946/2001 και υπό την προϋπόθεση τήρησης των διατάξεων του άρθρου 11 του ΚΟΚ (Ν.2696/1999, ΦΕΚ Α 57/23.03.1999).

Τα διαφημιστικά αυτά πλαίσια απέχουν μεταξύ τους απόσταση τουλάχιστον 1.000 μ.

Δεν επιτρέπεται να είναι φωτεινά ή φωτιζόμενα.

Τα διαφημιστικά πλαίσια τύπου «ΠΙΖΑ» φέρουν έως δύο ισομεγέθεις επίπεδες επιφάνειες, τοποθετημένες αντικριστά σε κατακόρυφο στύλο. Οι ωφέλιμες επιφάνειες έχουν μέγιστη κατακόρυφη διάσταση 2,0 μ και μέγιστη οριζόντια 3,0 μ. Η απόσταση από το έδαφος της κορνίζας της ωφέλιμης επιφάνειας πρέπει να είναι τουλάχιστον 2,5 μ, ενώ το ανώτατο ύψος αυτής δεν μπορεί να υπερβαίνει τα 5,0 μ από το γύρω φυσικό έδαφος.(ΚΥΑ 2003, άρθρο 3).

Γ. Ακάλυπτες μεσοτοιχίες και τυφλές όψεις κτιρίων.

Στις ακάλυπτες μεσοτοιχίες και τυφλές όψεις των κτιρίων, επιτρέπονται μόνον εικαστικές παρεμβάσεις μη εμπορικού χαρακτήρα, χρηματοδοτούμενες από χορηγείς. Ο χορηγός επιτρέπεται να εμφανίζει σε αυτές την επωνυμία ή το λογότυπό του, σε επιφάνεια όχι μεγαλύτερη από το 2,5% της συνολικής επιφάνειας της εικαστικής παρέμβασης. Η πράξη αυτή αποτελεί διαφήμιση και υπόκειται σε τέλος κατά τις ισχύουσες διατάξεις (περ.γ, άρθρο 4 ΚΥΑ 52138/2003).

Σύμφωνα με το άρθρο 6 της Κ.Υ.Α 52138/25.11.2003 με απόφαση του Δημοτικού Συμβουλίου μπορεί να καθορίζονται ειδικότερες προδιαγραφές κατασκευής καθώς και ειδικότεροι όροι και προϋποθέσεις τοποθέτησης διαφημιστικών πλαισίων επιπλέον των όσων καθορίζονται με την ανωτέρω Κ.Υ.Α, σύμφωνα με τις τοπικές ιδιαιτερότητες του Δήμου. Με τις αποφάσεις αυτές δεν επιτρέπεται να αυξάνονται οι μέγιστες διαστάσεις των πλαισίων, όπως καθορίζονται με την Κ.Υ.Α, ούτε να τροποποιούνται οι όροι και οι προϋποθέσεις τοποθέτησης των πλαισίων που καθορίζονται με τα άρθρα της Κ.Υ.Α, με τρόπο δυσμενέστερο για το περιβάλλον.

Δ. Διαφημιστικά πλαίσια σε στάδια

Οι διαφημίσεις σε χώρους λιμενικών και αεροπορικών σταθμών καθώς και σε στάδια, τοποθετούνται υποχρεωτικά σε πλαίσια και εφαρμόζονται οι διατάξεις του άρθρου 3 της Κ.Υ.Α 52138/2003, καθώς και οι διατάξεις της περίπτωσης (α) της παρ.2Α του άρθρου 4 της Κ.Υ.Α 52138/2003.

Από τα ανωτέρω προκύπτει ότι το πλαίσιο θα έχει μέγιστο μήκος τα 11,20 μ (16 X 0,70 μ) και μέγιστο ύψος 2,10 μ (2 X 1,05).

Ε. Σε οχήματα κάθε τύπου δημόσιας χρήσης οχημάτων ή στην εξωτερική επιφάνειά τους

Σχετικά:

- Άρθρο 1, παρ.2γ και άρθρο 3 παρ.7 Ν.2946/2001 και

- Άρθρο 21 παρ.3 του Ν.2963/2001 και
- Η με αριθμ.οικ.Β36935/2806/26.06.2002 (ΦΕΚ 862/10.07.2002 τεύχος Β απόφαση του Υπουργείου Μεταφορών και Επικοινωνιών και
- Η με αριθμ.43/43833/25.09.2008 εγκύκλιος του ΥΠ.ΕΣ

Βάσει του άρθρου 83, παρ.3 Ν.2696/2009 - ΚΟΚ – η αναγραφή ή τοποθέτηση διαφημίσεων στο εσωτερικό ή εξωτερικό του αμαξώματος αυτοκινήτων οχημάτων, τα οποία εκτελούν δημόσια συγκοινωνία, επιτρέπεται εφόσον δεν ανατρέπεται ο ομοίομορφος χρωματισμός που χαρακτηρίζει το δημόσιο μέσο μεταφοράς.

Α) Η εμπορική διαφήμιση στα αστικά και υπεραστικά λεωφορεία των φορέων παροχής συγκοινωνιακού έργου του Ν.2963/2001 επιτρέπεται υπό τους όρους και τις προϋποθέσεις που καθορίζονται με την υπ'αριθμ. Β36935/2806/26.06.2002 ΦΕΚ 862/10.07.2002 τεύχος Β απόφαση του Υπουργού Μεταφορών και Επικοινωνιών

Β) Η εμπορική διαφήμιση στα επιβατηγά αυτοκίνητα δημοσίας χρήσης επιτρέπεται υπό τους όρους της Κ.Υ.Α 54829/4034/2003 (ΦΕΚ 1364 Β)

Γ) Σύμφωνα με την αριθμ.43/43833/25.09.2008 εγκύκλιο ΥΠ.ΕΣ, η προβολή διαφήμισης επί του αμαξώματος αυτοκινήτων οχημάτων δημοσίας και ιδιωτικής χρήσης που δεν εκτελούν δημόσια συγκοινωνία είναι νόμιμη υπό τις ακόλουθες προϋποθέσεις:

1. Δεν πρόκειται για φωτεινές ή φωτιζόμενες διαφημίσεις ή διαφημίσεις για τις οποίες χρησιμοποιούνται αντανακλαστικά στοιχεία ή διαφημίσεις με εναλλασσόμενα μηνύματα (άρθρο 11 παρ. 1 του ΚΟΚ/Ν. 2696/1999)
2. Οι προβαλλόμενες διαφημίσεις δεν αποτελούν αντικείμενο εκμετάλλευσης, δεδομένου ότι τούτο δεν προσέκρουε στην επιτρεπόμενη από το νόμο (άρθρο 2 παρ. 1 του ΚΟΚ/Ν. 2696/1999) χρήση του αυτοκινήτου οχήματος, δημόσιας ή ιδιωτικής χρήσης.

Η χρήση των οχημάτων προσδιορίζεται από το άρθρο 2, παρ.1 του ΚΟΚ ως εξής:

- Αυτοκίνητο δημοσίας χρήσης είναι το αυτοκίνητο όχημα με το οποίο εκτελούνται μεταφορές προσώπων ή πραγμάτων ή μικτές με ολική ή μερική μίσθωση ή με κόμιστρο ανά επιβάτη.
- Αυτοκίνητο ιδιωτικής χρήσης είναι το αυτοκίνητο όχημα με το οποίο εκτελούνται μεταφορές προσώπων χωρίς κόμιστρο και πραγμάτων που ανήκουν στον ιδιοκτήτη ή κάτοχο αυτού.

Όπως προκύπτει από το άρθρο 1παρ. 1 του Ν.2946/2001 σε συνδυασμό με το άρθρο 15 του Β.Δ. 24-9/20.10.1958, όπως ισχύει, η τοποθέτηση/αναγραφή διαφημίσεων στο εξωτερικό του αμαξώματος αυτοκινήτων οχημάτων δημοσίας ή ιδιωτικής χρήσης εμπίπτει στην έννοια της διαφήμισης που υπόκειται σε τέλος διαφήμισης υπέρ Ο.Τ.Α., καθώς πρόκειται για δημόσια προβολή μηνυμάτων κάθε μορφής (λογότυπο, απεικόνιση προϊόντων και διαφημιστικών παραστάσεων, αναγραφή στοιχείων επιχείρησης, διαφημιστικού μηνύματος, κ.λ.π) που αποσκοπούν στην προώθηση εμπορικών και επαγγελματικών σκοπών ή άλλων συναφών δραστηριοτήτων.

Από το άρθρο 15 του Β.Δ 24-9/20.10.1958 προβλέπεται ρητά η υπαγωγή της πράξης προβολή διαφημίσεων στην εξωτερική επιφάνεια των οχημάτων δημοσίας χρήσης, στην Κατηγορία Διαφήμισης Γ, για την οποία ο συντελεστής διαφήμισης καθορίζεται από το Δημοτικό Συμβούλιο και συνολικό ύψος του εξαρτάται από το μέγεθος και τη χρονική διάρκειά της.

Η προβολή διαφημίσεων στην εξωτερική επιφάνεια οχημάτων ιδιωτικής χρήσης εμπίπτει στην Κατηγορία Διαφήμισης Δ, για την οποία το τέλος ορίζεται σε ποσοστό 2% επί της δαπάνης που καταβλήθηκε για τη διενέργειά της, με βάση το φορολογικό στοιχείο που πρέπει να εκδίδεται για κάθε περίπτωση.

Στην πρώτη περίπτωση το τέλος καταβάλλεται στον Ο.Τ.Α., στα διοικητικά όρια του οποίου εδρεύει το νομικό πρόσωπο που εκμεταλλεύεται το όχημα, κατά τη χορήγηση της σχετικής άδειας (άρθρο 5 του Ν.2946/2001), ενώ στην περίπτωση των διαφημίσεων επί των οχημάτων ιδιωτικής χρήσης, το τέλος καταβάλλεται από τον διαφημιζόμενο ιδιοκτήτη ή κάτοχο του αυτοκινήτου ιδιωτικής χρήσης, σε οποιοδήποτε γραφείο του Ταμείου Παρακαταθηκών και Δανείων λειτουργεί σε Δ.Ο.Υ., μέχρι τη λήξη της προθεσμίας υποβολής της δήλωσης φορολογίας εισοδήματος.

ΣΤ) Από τον αέρα με οποιοδήποτε τρόπο σύμφωνα με την περ.β παρ.2., αρθ.1 του Ν.2946/2001.

Άρθρο 11ο – Επιγραφές για τις οποίες δεν απαιτείται άδεια

Σύμφωνα με το αριθμ. πρωτ: 48900/28.09.2010 έγγραφο του ΥΠ.ΕΣ.Α.Η.Δ. η εκδοθείσα Κ.Υ.Α 38110/2002, κατ' εξουσιοδότηση του άρθρου 6 παρ.2 του Ν.2946/2001 σε συνδυασμό με τις διατάξεις του άρθρου 18 του Β.Δ της 24-9/20.10.1958, προβλέπει τη διάκριση επαγγελματικών επιγραφών από τις υπαίθριες διαφημίσεις, υπό την έννοια ότι για τις πρώτες δεν απαιτείται η έκδοση σχετικής άδειας και η καταβολή του τέλους διαφήμισης.

Ως επιγραφές ορίζονται, οι πινακίδες που αναρτώνται ή προσαρτώνται σε τοίχους, προθήκες και θύρες καταστημάτων, γραφείων ή κατοικιών, με σκοπό να προσδιορίσουν τη θέση, τη διεύθυνση, την ιδιότητα

ή την επαγγελματική δραστηριότητα φυσικών προσώπων ή την επωνυμία και το αντικείμενο δραστηριότητας ενώσεων φυσικών προσώπων ή νομικών προσώπων δημοσίου ή ιδιωτικού δικαίου, που εκτελούν εργασίες στους χώρους αυτούς.

Σύμφωνα με την παρ.11 του άρθρου 2 της Κ.Υ.Α 38110/2002 επιτρέπεται η τοποθέτηση ενημερωτικών επιγραφών δηλωτικών της ιδιότητας των ενοίκων επί τοίχου παρά την είσοδο κτιρίου ή αυλόθυρα με μέγιστες διαστάσεις 0,20μ Χ 0,30μ.

Οι επιγραφές με τις οποίες προσδιορίζεται η θέση, η διεύθυνση, η ιδιότητα ή η επαγγελματική δραστηριότητα φυσικού προσώπου, ή η επωνυμία και το αντικείμενο δραστηριότητας, ενώσεως φυσικών προσώπων ή νομικών προσώπων δημοσίου ή ιδιωτικού δικαίου, γράφονται υποχρεωτικώς στην ελληνική γλώσσα. Επιτρέπεται επιπρόσθετη αναγραφή της επιγραφής σε άλλη γλώσσα με μικρότερα στοιχεία (άρθρ.6, παρ.1, Ν.2946/2001).

Η υποχρέωση αυτή, ισχύει ακόμα και στις περιπτώσεις των κατοχυρωμένων εμπορικών σημάτων των επιχειρήσεων (άρθρ.6 της αρ.20/2001 εγκυκλίου του ΥΠ.ΕΣ.)

Από 25.09.2002 ισχύει η Κ.Υ.Α 38110/09.09.2002 (ΦΕΚ 1255 τεύχος Β) με την οποία καθορίζονται οι προϋποθέσεις, οι προδιαγραφές, η μορφή του περιεχομένου και η διαδικασία τοποθέτησης των επιγραφών σε κτίρια και κοινόχρηστους χώρους, σύμφωνα με το άρθρο 6 παρ.2 του Ν.2946/2001 και έχουν ως εξής:

1. Οι επιγραφές που αναγράφονται, προσαρτώνται ή αναρτώνται σε τοίχους, προθήκες, θύρες καταστημάτων, γραφείων ή κατοικιών και είναι σχετικές με εργασίες που εκτελούνται στους χώρους αυτούς, τοποθετούνται παράλληλα με τις όψεις του κτιρίου.

2. Με την επιφύλαξη των οριζόμενων στην παράγραφο 5 του παρόντος η τοποθέτηση επιγραφών επιτρέπεται μόνο στο ισόγειο του κτιρίου.

3. Η έγκριση, με την έκδοση οικοδομικής άδειας, αρχιτεκτονικής μελέτης που προβλέπει ειδικές θέσεις τοποθέτησης επιγραφών στο ισόγειο κτιρίου, καθώς και η τοποθέτηση επιγραφών στο ισόγειο κτιρίου, σε κάθε άλλη περίπτωση, επιτρέπεται μόνον υπό τις ακόλουθες προϋποθέσεις:

- Ότι οι επιγραφές έχουν μέγιστο συνολικό ύψος 0,70 μ.

- Ότι οι επιγραφές μπορούν να εξέχουν από την όψη του κτιρίου μέχρι 0,20 μ.

- Σε περίπτωση που υπάρχει στην όψη του κτιρίου εμφανής κάνναβος (= ένα πλέγμα γραμμών, συνήθως οριζόντιων και κάθετων μεταξύ τους, που ισαπέχουν και χρησιμοποιείται από τους αρχιτέκτονες για την οργάνωση της κάτοψης, όσο και για τις όψεις του κτιρίου), ότι οι επιγραφές τοποθετούνται μεταξύ των υποστυλωμάτων, χωρίς να τα επικαλύπτουν.

- Ότι σε καμία περίπτωση, δεν επιτρέπεται να καλύπτονται τα παράθυρα και τα διαφανή τμήματα των υαλοστασίων, που είναι απαραίτητα για του απαιτούμενο φυσικό φωτισμό.

4. Σε περίπτωση που στην αρχιτεκτονική μελέτη του κτιρίου, όπως αυτή έχει εγκριθεί με την έκδοση της οικοδομικής άδειας, προβλέπονται θέσεις για την τοποθέτηση επιγραφών στο ισόγειο κτιρίου, η τοποθέτηση επιγραφών επιτρέπεται μόνον στις θέσεις αυτές.

5. Σε κτίρια με ενιαία χρήση, επιτρέπεται κατ' εξαίρεση, επιπλέον του ισογείου, η τοποθέτηση μιας μόνον επιγραφής άνωθεν του ισογείου. Και η επιγραφή αυτή τοποθετείται παράλληλα με την όψη του κτιρίου. Η τοποθέτηση επιγραφής άνωθεν του ισογείου υπόκειται, κατά τα λοιπά, στις προδιαγραφές υπό στοιχεία α,γ της παραγράφου 3 του παρόντος. Σε καμία περίπτωση η επιγραφή αυτή, δεν επιτρέπεται να καλύπτει παράθυρα ή διαφανή τμήματα των υαλοστασίων. Η επιγραφή αυτή μπορεί όμως να αποτελείται από ανεξάρτητα στοιχεία, με διαστάσεις κατ' ανώτατο όριο 0,70 Χ 0,70 μ, τα οποία μπορεί να διατάσσονται και καθέτως σε μια στήλη μέγιστου πλάτους ενός στοιχείου. Σε περίπτωση που στην αρχιτεκτονική μελέτη του κτιρίου, όπως αυτή έχει εγκριθεί με την έκδοση της οικοδομικής άδειας, προβλέπεται θέση για την τοποθέτηση επιγραφής άνωθεν του ισογείου, η τοποθέτηση της επιγραφής αυτής επιτρέπεται μόνον στην προβλεπόμενη θέση. Σε κάθε άλλη περίπτωση, η τοποθέτηση επιγραφής άνωθεν του ισογείου κτιρίου, επιτρέπεται μόνο μετά από έγκριση του ΣΥ.ΠΟ.Θ.Α.

6. Κατ' εξαίρεση της παραγράφου 1 του παρόντος, οι επιγραφές φαρμακείων, κλινικών και νοσοκομείων, επιτρέπεται να είναι κάθετες προς την όψη του κτιρίου. Οι κάθετες αυτές επιγραφές έχουν διαστάσεις κατ' ανώτατο όριο 0,70 Χ 0,70 Χ 0,25 μ και δεν μπορεί να απέχουν από την όψη του κτιρίου περισσότερο από 0,30μ.

Το κάτω μέρος των επιγραφών, δεν μπορεί να απέχει λιγότερο των 3μ από τη στάθμη του πεζοδρομίου και η εξωτερική πλευρά τους να βρίσκεται σε απόσταση πέραν των 0,50 μ από τη νοητή κατακόρυφο που περνά από το κράσπεδο του πεζοδρομίου.

7. Η ανάρτηση ή τοποθέτηση επιγραφών στα στηθαία ή κιγκλιδώματα των εξωστών, στα προστεγάσματα και στις λειτουργικές προεξοχές (έρκερ) των κτιρίων απαγορεύεται.

8. Δεν επιτρέπεται η τοποθέτηση φωτεινών επιγραφών στους χώρους του άρθρου 2 παρ. 1 του Ν.2946/2001.

9. Στις φωτιζόμενες επιγραφές, η ένταση του φωτισμού δεν επιτρέπεται να υπερβαίνει κατά περισσότερα από 250 κηρία την ανώτατη ένταση φωτός που υπάρχει στο δημόσιο χώρο, στον οποίο βρίσκεται πλησιέστερα η επιγραφή. Ο φωτισμός δεν επιτρέπεται να χρησιμοποιεί μέσα δημιουργίας οπτικών εντυπωσιασμών, όπως τρεμολαμπυρίσματα, χρωματικές εναλλαγές, κινούμενες προβολές, κ.λ.π.

10. Στις επιγραφές που βρίσκονται σε απόσταση μικρότερη των 30 μέτρων από δασικές εκτάσεις ή εκτάσεις με πλούσια βλάστηση, δεν επιτρέπεται να χρησιμοποιηθούν υλικά με πυραυτοχή μικρότερη των 240 λεπτών (RF-240).

11. Επιτρέπεται η τοποθέτηση ενημερωτικών επιγραφών που δηλώνουν την ιδιότητα των ενοίκων, επί τοίχου παρά την είσοδο κτιρίου ή αυλόθυρα με μέγιστες διαστάσεις 0,20μ X 0,30 μ.

12. Σχετικά με την τοποθέτηση επιγραφών σε πρατήρια πωλήσεως υγρών καυσίμων, ισχύουν οι προδιαγραφές των διατάξεων του Π.Δ 1224/81 (ΦΕΚ 303 Α) και Β.Δ 465/9.7.70 (ΦΕΚ 156 Α) όπως τροποποιήθηκαν και ισχύουν.

13. Απαγορεύεται η τοποθέτηση πινακίδων εντός των αρχαιολογικών χώρων, των ιστορικών τόπων και κατά μήκος των ορίων τους. Ειδικώς για τα μνημεία του Καταλόγου της Παγκόσμια Κληρονομιάς της UNESCO, απαγορεύεται η τοποθέτηση πινακίδων σε οποιοδήποτε σημείο που εντάσσεται στο πεδίο θέασής τους. Επιτρέπεται η τοποθέτηση πινακίδων πλησίον αρχαίου ή νεότερου μνημείου, με άδεια που χορηγεί η αρμόδια Υπηρεσία του Υπουργείου Πολιτισμού, έπειτα από γνώμη του Συμβουλίου.

Πρατήρια Υγρών Καυσίμων

Στην αριθμ.16/61067/02.02.2011 εγκύκλιο του ΥΠ.ΕΣ.Α.Η.Δ. αναφέρεται πως με βάση το άρθρο 82 της υπ' αριθμ.7/2009 αγορανομικής διάταξης (Α.Δ) και το άρθρο 10, παρ.6 του Ν.3710/2008, οι κάτοχοι άδειας λειτουργίας πρατηρίων καυσίμων καθώς και οι σταθμοί αυτοκινήτων με αντλίες υγρών καυσίμων υποχρεούνται να διαθέτουν πινακίδα, επί της οποίας αναγράφεται το σήμα της εταιρείας πετρελαιοειδών με την οποία έχει συναφθεί σύμβαση συνεργασίας καθώς και οι τιμές πώλησης κάθε είδους καυσίμου ανά λίτρο.

Όπως αναφέρεται στην υπ' αριθμ.32/2006 εγκύκλιο του ΥΠ.ΕΣ. Και προβλέπεται ρητά από την παρ.6 του άρθρο 10 του Ν.3710/2008, οι υποχρεωτικές πινακίδες των πρατηρίων καυσίμων δεν είναι διαφημιστικές, υπό την έννοια ότι δεν υφίσταται υποχρέωση καταβολής για αυτές τέλους διαφήμισης και δεν απαιτείται για την τοποθέτησή τους η άδεια που προβλέπεται από άρθρ.5 του Ν.2946/2001.

Δε συνιστά διαφήμιση η απλή παρουσίαση ενός προϊόντος που διακινεί ή μια υπηρεσίας που παρέχει το πρατήριο (π.χ. απλή αναγραφή λογότυπου λιπαντικών – ή της λέξης «πλυντήριο», “mini market”, κ.λ.π), όταν δεν συνοδεύεται από κάποιο σχετικό διαφημιστικό μήνυμα (άρθρ.9, παρ. 1 του Ν.2251/1994 και υπ' αριθμ.225/1999 Γνωμοδότηση του Ν.Σ.Κ). Εν προκειμένω, το παραπάνω αποτελεί επιγραφή κατά το άρθρο 6 του Ν.2946/2001 και εμπίπτει στο πεδίο εφαρμογής της Κ.Υ.Α 38119/2002 (ΦΕΚ 1255Β).

Οι πινακίδες με το σήμα της συμβεβλημένης εταιρίας πετρελαιοειδών και τις τιμές των καυσίμων δύνανται να τοποθετούνται είτε εντός του χώρου του πρατηρίου είτε επί του πεζοδρομίου, παράλληλα ή κάθετα προς τον άξονα της οδού (δεύτερο εδάφιο της παρ.4 του άρθρου 11 του Ν.2696/1999, όπως τροποποιήθηκε και ισχύει). Για την τοποθέτηση της πινακίδας αυτής επί του πεζοδρομίου απαιτείται άδεια κατάληψης κοινόχρηστου χώρου από τον οικείο Δήμο/Κοινότητα και η καταβολή από τον ιδιοκτήτη/κάτοχο του πρατηρίου του σχετικού τέλους, σύμφωνα με τις διατάξεις του άρθρου 3, παρ.6 του Ν.1080/1980.

Άρθρο 12ο – Άδεια για την υπαίθρια διαφήμιση και την τοποθέτηση πλαισίων διαφημίσεων (άρθρο 5 Ν.2946/2001 & άρθρο 20/40135/10.10.2001 εγκυκλίου ΥΠ.ΕΣ).

Όπως ορίζεται από τις διατάξεις του άρθρου 1 του Ν. 2946/2001, οι υπαίθριες διαφημίσεις προβάλλονται:

α) σε κοινόχρηστους, δημοτικούς ή κοινοτικούς χώρους

β) σε ιδιωτικά κτίρια ή οικόπεδα

γ) από τον αέρα, με οποιοδήποτε τρόπο ή μέσο και

δ) σε χώρους σιδηροδρομικών, λιμενικών και αεροπορικών σταθμών, σε στάδια και γήπεδα, σε οχήματα σιδηροδρόμων, τροχιοδρόμων, ηλεκτροκινήτων αυτοκινήτων και κάθε τύπου δημόσιας χρήσης οχημάτων, ή στην εξωτερική επιφάνειά τους, σε στέγαστρα αφετηριών ή στάσεων αναμονής επιβατών, αστικών και υπεραστικών συγκοινωνιών και σε περίπτερα.

Για κάθε προβολή μηνύματος στους ανωτέρω χώρους ή και για την τοποθέτηση των ειδικών προδιαγραφών πλαισίων, απαιτείται άδεια που χορηγείται από την αρμόδια τοπική αρχή.

Αναλυτικά :

A. Άδεια για υπαίθρια διαφήμιση σε κοινόχρηστους δημοτικούς χώρους.

Αυτή χορηγείται με απόφαση του Δημάρχου ύστερα από αίτηση του ενδιαφερόμενου. Η αίτηση πρέπει να συνοδεύεται από τα απαραίτητα στοιχεία, τα οποία θα συμβάλουν στον προσδιορισμό του οφειλόμενου τέλους διαφήμισης, το οποίο και προκαταβάλλεται.

Άδεια για την τοποθέτηση πλαισίων

Για την άδεια τοποθέτησης πλαισίων από το διαφημιστή ή το διαφημιζόμενο, απαιτείται η υποβολή αίτησης, προκειμένου τα αρμόδια όργανα να εξετάσουν αν αυτά πληρούν τις προδιαγραφές που προβλέπουν οι κανονιστικές πράξεις.

Για την χορήγηση της άδειας υποβάλλεται στον Δήμο υπεύθυνη δήλωση από πολιτικό μηχανικό, με την οποία πιστοποιείται η στατική επάρκεια του διαφημιστικού πλαισίου.

Για την ηλεκτροδότηση των διαφημιστικών πλαισίων που επιτρέπεται να είναι φωτεινά ή φωτιζόμενα, υποβάλλονται υπεύθυνες δηλώσεις αδειούχου εγκατάσταση υπογεγραμμένες από διπλωματούχο ηλεκτρολόγο ή μηχανολόγο μηχανικό (αρ. 3 παρ. 5 και 7 ΚΥΑ 52138/2003)

Β. Άδεια για υπαίθρια διαφήμιση σε ιδιωτικά κτίρια ή οικόπεδα.

Για την υπαίθρια προβολή μηνυμάτων ή για την τοποθέτηση των διαφημιστικών πλαισίων σε ιδιωτικό κτίριο ή οικόπεδο, απαιτείται άδεια, που χορηγείται από τον δήμο, ύστερα από αίτηση του ενδιαφερομένου και έχει τριετή ισχύ, με δυνατότητα ανανέωσης της για περισσότερες της μιας φορές, για ίσο χρονικό διάστημα και με την διαδικασία που περιγράφεται κατωτέρω.

Προϋπόθεση για τη χορήγηση της άδειας είναι η προηγούμενη γνώμη του Τοπικού Συμβουλίου Μνημείων του Υπουργείου Πολιτισμού και η γνώμη της οικείας πρωτοβάθμιας Ε.Π.Α.Ε., γνώμες που πρέπει να παρασχεθούν εντός μηνός από της υποβολής της αίτησης.

Από την υπηρεσία του δήμου διαβιβάζεται άμεσα αντίγραφο της αίτησης του ενδιαφερόμενου στις ανωτέρω υπηρεσίες καθώς και κάθε άλλο στοιχείο που κρίνεται αναγκαίο, ώστε αυτές να σχηματίσουν κατά το δυνατόν πλήρη άποψη, προκειμένου εν συνεχεία να εκφράσουν τη γνώμη τους, για το αν περιορίζεται η θέα και προκαλείται υποβάθμιση μνημείων και αρχαιολογικών χώρων, αν θίγεται η αισθητική της περιοχής, αν επιβαρύνεται στανικώς το κτίριο ή αν δημιουργείται τεχνικό πρόβλημα σε αυτό από τη διαφημιστική κατασκευή.

Εφόσον οι γνώμες αυτές δεν παρασχεθούν, τότε η άδεια εκδίδεται χωρίς αυτές. Σε κάθε περίπτωση θα πρέπει οπωσδήποτε να έχει γίνει έγγραφη ενέργεια από τις υπηρεσίες του Δήμου προς τις ανωτέρω συναρμόδιες υπηρεσίες, τόσο για την πληρότητα του φακέλου όσο και για την τήρηση του ουσιώδους τύπου της διαδικασίας έκδοσης της άδειας, ώστε αυτή να μη πάσχει ακυρότητας.

Γ. Άδεια για διαφήμιση από τον αέρα, με οποιοδήποτε τόπο ή μέσο

Για τις διαφημίσεις που διενεργούνται από τον αέρα, απαιτείται άδεια, που χορηγείται, ύστερα από αίτηση του ενδιαφερόμενου στο Δήμο, στα διοικητικά όρια του οποίου έχει την έδρα της η επιχείρηση του διαφημιζόμενου. Με την άδεια αυτή καθορίζεται και η χρονική ισχύς της, για την από αέρος διαφήμιση.

Δ. Άδεια για διαφήμιση σε στάδια και γήπεδα, σε κάθε τύπου οχήματα δημόσιας χρήσης, σε στέγαστρα αφετηριών ή στάσεων αναμονής επιβατών, αστικών και υπεραστικών συγκοινωνιών και σε περίπτερα.

Για την προβολή διαφημιστικών μηνυμάτων στους ανωτέρω χώρους απαιτείται άδεια, που χορηγείται με απόφαση του Δημάρχου, χρονικής ισχύος τριών ετών, με δυνατότητα ανανέωσής της για ίσο χρονικό διάστημα, μια ή περισσότερες φορές, ύστερα από αίτηση του ενδιαφερόμενου.

Και η αίτηση αυτή, πρέπει να συνοδεύεται από τα απαραίτητα στοιχεία, τα οποία θα συμβάλουν στον προσδιορισμό του οφειλόμενου τέλους διαφήμισης, το οποίο επίσης προκαταβάλλεται.

Για την τοποθέτηση των πλαισίων διαφήμισης, απαιτείται επίσης άδεια και ακολουθείται η διαδικασία που προβλέπει η παράγραφος Α του άρθρου αυτού.

Ειδικότερα για τα διαφημιστικά μηνύματα που προβάλλονται μέσα ή, στην εξωτερική επιφάνεια των οχημάτων, όπως αυτά αναφέρθηκαν πιο πάνω, για τη χορήγηση της άδειας αρμόδιος Δήμος είναι εκείνος στα διοικητικά όρια του οποίου εδρεύει η επιχείρηση που εκμεταλλεύεται τα οχήματα.

Απαραίτητα δικαιολογητικά για την έκδοση αδείας

Σε κάθε περίπτωση που απαιτείται άδεια Δημάρχου για την τοποθέτηση ενδεικτικών πινακίδων και επιγραφών ή διαφημιστικών πλαισίων, για τη διενέργεια υπαίθριων διαφημίσεων, υποβάλλονται στο Δήμο τα παρακάτω δικαιολογητικά :

Α. Αίτηση στην οποία θα αναγράφονται τουλάχιστον τα κάτωθι :

- το ονοματεπώνυμο ή η επωνυμία του αιτούντος, το είδος και η διεύθυνση της επιχείρησης (εάν πρόκειται για εταιρείες θα πρέπει οπωσδήποτε να προσκομίσουν το εταιρικό τους), διεύθυνση κατοικίας και τηλέφωνο επικοινωνίας

- η θέση και το είδος του αιτουμένου προς χρήση χώρου

Β. Βεβαίωση από την ταμιακή υπηρεσία του Δήμου, ότι ο ενδιαφερόμενος δεν είναι οφειλέτης του Δήμου (δημοτική ενημερότητα, άρθρο 285 του Δ.Κ.Κ.)

Γ. Ταμιακή απόδειξη με το Α.Φ.Μ. της επιχείρησης ή έντυπο της αρμόδιας Δ.Ο.Υ. περί χορήγησης Α.Φ.Μ.

Δ. Φωτοαντίγραφο του δελτίου αστυνομικής ταυτότητας

Ε. Συμφωνητικό με ιδιοκτήτη σε περίπτωση μίσθωσης ιδιωτικού χώρου

Στ. Υπεύθυνη δήλωση, υπογεγραμμένη από πολιτικό μηχανικό, με την οποία πιστοποιείται η στατική επάρκεια του διαφημιστικού πλαισίου κ.λπ.

Ζ. Σχεδιάγραμμα του οικοπέδου, με την ένδειξη του χώρου τοποθέτησης των ενδεικτικών πινακίδων, των επιγραφών ή των διαφημιστικών πλαισίων.

Η. Τεχνική περιγραφή της κατασκευής

Θ. Σχέδιο (μακέτα) των ενδεικτικών πινακίδων, των επιγραφών, των διαφημιστικών πλαισίων ή των διαφημίσεων με οποιοδήποτε διαφημιστικό μέσο, στο οποίο να φαίνονται οι διαστάσεις, προκειμένου να γίνει ο έλεγχος νομιμότητας και ο υπολογισμός του εμβαδού και του αναλογούντος Τέλους.

Ι. Πιστοποιητικό από αδειούχο εγκαταστάτη ηλεκτρολόγο ως προς τη μελέτη της ηλεκτροδότησης κάθε είδους φωτεινής ή φωτιζόμενης διαφήμισης.

Η αίτηση απορρίπτεται, αν δεν συνοδεύεται από τα ζητούμενα στοιχεία, τα οποία είναι απαραίτητα για την έγκριση της άδειας από το Δήμαρχο

Άρθρο 13ο – Εξαιρέση – απαλλαγές από το δημοτικό τέλος διαφήμισης (άρθρο 15 & 18 Β.Δ. 15/24-9/20.10.58)

Εξαιρούνται του τέλους της παρ.1 του άρθρου 15 του Β.Δ 24-9/20.10.1958 διαφημίσεις που γίνονται στις εφημερίδες, στα περιοδικά, στο ραδιόφωνο και στην τηλεόραση (παρ.2 άρθρο 15 Β.Δ 24-9/20.10.1958 όπως αντικαταστάθηκε από το άρθρο 5 του Ν.1900/1990.

Απαλλάσσεται από την καταβολή τέλους διαφήμισης κάθε επιγραφή ή διαφήμιση αναγεγραμμένη ή προσαρτημένη ή ανηρτημένη επί των τοίχων, παραθύρων, προθηκών θυρών καταστήματος, γραφείου ή κατοικιών και αφορούν την επωνυμία, την ιδιότητα, την επαγγελματική δραστηριότητα ή τις εργασίες που εκτελούνται στους χώρους αυτούς (άρθρο 18 Β.Δ 24-9/20.10.1958, άρθρο 6 Ν.2946/2001).

Άρθρο 14ο – Διοικητικές κυρώσεις (άρθρο 8 Ν.2946/2001)

Στους διαφημιστές, καθώς και σε όσους μισθώνουν και εκμεταλλεύονται χώρους υπαίθριας διαφήμισης επιβάλλεται πρόστιμο, σε περίπτωση παράβασης των διατάξεων του Ν.2946/2001 καθώς και των κατ'εξουσιοδότησή του εκδιδόμενων κανονιστικών πράξεων.

Το πρόστιμο επιβάλλεται με απόφαση του Δημοτικού Συμβουλίου, στα διοικητικά όρια του Δήμου όπου τελέστηκε η παράβαση, ή του Γενικού Γραμματέα της Αποκεντρωμένης Διοίκησης σε περίπτωση που η παράβαση τελέστηκε κατά μήκος των εθνικών οδών, των επαρχιακών οδών και εντός των ζωνών απαγόρευσης που ορίζονται στα δύο πρώτα εδάφια της παρ.1 του άρθρου 11 του Ν.2696/1999 των οδών ταχείας κυκλοφορίας, καθώς και στους χώρους των σταθμών εξυπηρέτησης αυτοκινήτων (Σ.Ε.Α.).

Το πρόστιμο εισπράττεται σύμφωνα με τις διατάξεις του Κώδικα Είσπραξης Δημοσίων Εσόδων και αποδίδεται στον οικείο Ο.Τ.Α., ή προκειμένου για το πρόστιμο που έχει επιβληθεί με απόφαση του Γενικού Γραμματέα, στο Ταμείο Εθνικής Οδοποιίας.

Το ύψος του προστίμου ανέρχεται από 1.467,35 ευρώ μέχρι 29.347,03 ευρώ και επιβάλλεται αναλόγως με τις περιστάσεις. Με Κ.Υ.Α μπορεί να αναπροσαρμόζεται το κατώτατο και ανώτατο όριο του προστίμου αυτού.

Πρόστιμο κατά τα οριζόμενα στις προηγούμενες παραγράφους επιβάλλεται και σε βάρος των διαφημιζομένων, στις περιπτώσεις που διενεργείται υπαίθρια διαφήμιση εκτός των χώρων που έχουν καθοριστεί σύμφωνα με τις διατάξεις του ν.2946/2001.

Την επιβολή προστίμου ίσου προς το αναλογούν τέλος προβλέπουν και οι διατάξεις του άρθρου 19 του Ν.1080/1980 όταν δεν έχει υποβληθεί από το νόμο η απαιτούμενη αίτηση για τη χορήγηση της άδειας. Σε αυτή την περίπτωση και κατόπιν σχετικής έκθεσης ελέγχου επιβάλλεται το πρόστιμο σε βάρος του διαφημιστή ή του διαφημιζομένου ή του κυρίου, νομέα ή επικαρπωτή του χώρου στον οποίο γίνεται η διαφήμιση (άρθρο 57, παρ.2 Ν.1416/84).

Σε όσους παραβαίνουν τις διατάξεις της παρ.1 του άρθρου 6 του Ν.2946/2001 (για την υποχρεωτική χρήση της ελληνικής γλώσσας στις επιγραφές) ή της Κ.Υ.Α της παρ.2 του ίδιου άρθρου (η Κ.Υ.Α 38110/2002 είναι σε ισχύ) για τις προδιαγραφές και την διαδικασία τοποθέτησης των επιγραφών, επιβάλλεται από το Δημοτικό Συμβούλιο ή το Γενικό Γραμματέα της Αποκεντρωμένης Διοίκησης (σύμφωνα με την παρ.2 του άρθρου 8 του Ν.2946/2001) πρόστιμο από 1.467,35 ως 29.347,03 ευρώ ανάλογα με τις περιστάσεις και την βαρύτητα της παράβασης. Το ίδιο πρόστιμο επιβάλλεται και σε όσους δεν έχουν προσαρμόσει τις επιγραφές τους σύμφωνα με τα οριζόμενα στην Κ.Υ.Α 38110/09.09.2002 (ΦΕΚ 1255/25.09.2002 τεύχος Β) (σχετ. η παρ.2 του άρθρου 6 του Ν.2946/2001).

Άρθρο 15ο – Αφαίρεση παράνομων υπαίθριων διαφημίσεων και επιγραφών (άρθρο 4 – 9 Ν.2946/2001, άρθρο 13 Ν.3212/2003, 20/2001 εγκύκλιος & 28246/2011 έγγραφο του ΥΠ.ΕΣ)

Παράνομη είναι κάθε διαφήμιση που διενεργείται χωρίς άδεια του Δήμου, που γίνεται κατά παράβαση των όρων της αδείας, που γίνεται σε χώρο ή με τρόπο που απαγορεύεται από το Νόμο και τις αποφάσεις του Δημοτικού Συμβουλίου, που έχει τοποθετηθεί σε δημοτικούς ή κοινόχρηστους χώρους που δεν καθορίστηκαν για την προβολή υπαίθριας διαφήμισης από το Δημοτικό Συμβούλιο (παρ.1-2, άρθρο 3 Ν.2946/2001) ή χωρίς να τηρούνται οι προδιαγραφές που ορίζουν ο Νόμος και οι εκδοθείσες Κ.Υ.Α και όταν δεν έχει καταβληθεί στο Δήμο το ανάλογο τέλος.

1. Η αφαίρεση των παράνομων διαφημιστικών πλαισίων και διαφημίσεων και των παράνομων επιγραφών γίνεται με απόφαση του Γενικού Γραμματέα της Αποκεντρωμένης Διοίκησης ή από εξουσιοδοτημένο υπάλληλο για παράνομα πλαίσια, διαφημίσεις και επιγραφές κατά μήκος των εθνικών και επαρχιακών οδών και εντός των ζωνών απαγόρευσης που ορίζονται στα δύο πρώτα εδάφια της παρ.1 του άρθρου 11 του Ν.2696/1999 -Κ.Ο.Κ.-, κατά μήκος των οδών ταχείας κυκλοφορίας, καθώς και στους χώρους των σταθμών εξυπηρέτησης αυτοκινήτων (Σ.Ε.Α.) ή με απόφαση Δημάρχου σε κάθε άλλη περίπτωση. Η απόφαση εκδίδεται αφού προηγουμένως γίνει διαπίστωση της παράβασης και συνταχθεί σχετική πράξη αυτοψίας από τα αρμόδια όργανα. Σε περίπτωση επανατοποθέτησης των αφαιρούμενων υπαίθριων διαφημίσεων ή επιγραφών ή των πλαισίων τους, είτε με την ίδια είτε με άλλη μορφή, η αφαίρεση τους γίνεται με βάση την αρχική τους πράξη και δεν απαιτείται η έκδοση νέας πράξης.

Μετά την κοινοποίηση της απόφασης της προηγούμενης παραγράφου, ο Δήμος ή η αποκεντρωμένη Διοίκηση, κατά περίπτωση, υποχρεούνται να αφαιρέσουν με συνεργεία τους τις παράνομες υπαίθριες διαφημίσεις ή επιγραφές ή και τα παράνομα πλαίσια και υποστηρίγματα των διαφημίσεων, ανεξάρτητα από το ιδιοκτησιακό καθεστώς του χώρου στον οποίο συντελέστηκε η παράβαση, ανεξάρτητα από την επιβολή προστίμου και χωρίς να δημιουργείται καμία ευθύνη των ανωτέρω και των οργάνων τους για την τύχη των αφαιρούμενων διαφημίσεων, κατασκευών και υλικών ή επιγραφών.

Οι κύριοι και οι κάτοχοι των χώρων στους οποίους συντελέστηκε η παράβαση υποχρεούνται να επιτρέπουν την είσοδο και να ανέχονται την παραμονή των συνεργείων στο χώρο, καθώς και τη διενέργεια κάθε απαραίτητης πράξης για την αφαίρεση των διαφημίσεων, των πλαισίων, των υποστηριγμάτων και των επιγραφών. Οι αστυνομικές αρχές υποχρεούνται να παρέχουν άμεσα τη συνδρομή τους, εφόσον τους ζητηθεί.

Αν ο δήμος ή η Αποκεντρωμένη Διοίκηση δε διαθέτουν συνεργεία για την αφαίρεση, μπορούν να αναθέτουν την εκτέλεση τους σε ιδιώτη.

Οι δαπάνες αφαίρεσης, οι δαπάνες αποκατάστασης του χώρου και κάθε άλλη συναφής με την αφαίρεση δαπάνη, καταλογίζονται σε βάρος των υπαίτιων με απόφαση του Δημάρχου ή του Γενικού Γραμματέα και εισπράττεται σύμφωνα με τις διατάξεις του Κ.Ε.Δ.Ε.

Κατά της αποφάσεως για την αφαίρεση των επιγραφών ή των πλαισίων επιτρέπεται προσφυγή από τον καθ' ου η απόφαση, μέσα σε δεκαπέντε μέρες από την κοινοποίησή της, ενώπιον του αρμόδιου κατά τόπο Διοικητικού Εφετείου, η οποία επιδίδεται μέσα στην ίδια προθεσμία, με επιμέλεια του προσφεύγοντος στο Δήμο ή την αποκεντρωμένη Διοίκηση που εξέδωσε την προσβαλλόμενη απόφαση, διαφορετικά επιρρίπτεται ως απαράδεκτη. Η προθεσμία και η άσκηση προσφυγής δεν αναστέλλει την εκτέλεση της προσβαλλομένης πράξης.

Η συζήτηση της προσφυγής προσδιορίζεται υποχρεωτικά μέσα σε ένα μήνα από την κατάθεσή της και η κατάθεσή της και η σχετική απόφαση δημοσιεύεται μέσα σε δέκα μέρες μετά τη συζήτηση.

Στην αρμοδιότητα του διοικητικού Εφετείου υπάγονται επίσης οι πράξεις επιβολής προστίμου καθώς και οι πράξεις καταλογισμού της δαπάνης για την αφαίρεση των παράνομων διαφημιστικών μέσων.

Πλαίσια και διαφημίσεις που τοποθετούνται σε δημοτικούς ή κοινόχρηστους χώρους, που δεν καθορίστηκαν για την προβολή υπαίθριας διαφήμισης σύμφωνα με τις παραγράφους 1 και 2 του άρθρου 3 του ν. 2946/2001 ή στα οποία δεν αναγράφονται τα στοιχεία της παρ. 2 του άρθρου 4 του Ν. 2946/2001, θεωρούνται ρύποι και απομακρύνονται άμεσα, κατά τις σχετικές διατάξεις των οικείων κανονισμών καθαριότητας, με ευθύνη των Δήμων ή του Γενικού Γραμματέα της Αποκεντρωμένης Διοίκησης, χωρίς να απαιτείται η έκδοση απόφασης απομάκρυνσης κατά τα οριζόμενα στην παρ. 1 του άρθρου 9 του Ν. 2946/2001.

Ως στοιχεία της παρ. 2 του άρθρου 4 του Ν. 2946/2001, θεωρούνται το ονοματεπώνυμο ή η επωνυμία και η διεύθυνση του διαφημιστή ή του διαφημιζόμενου και ο αριθμός άδειας που χορηγήθηκε κατά το άρθρο 5 του ν. 2946/2001. Η έλλειψη έστω και ενός εξ' αυτών συνεπάγεται την άμεση απομάκρυνση του πλαισίου/διαφήμισης, ως «ρύπος».

2. Σύμφωνα με το αρ. 11 παρ. 8 του ν. 2696/99 (Κ.Ο.Κ.) διαφημίσεις, επιγραφές, αφίσες, πινακίδες που τοποθετούνται κατά την παράβαση των διατάξεων του αρ. 11 του Κ.Ο.Κ. αφαιρούνται ή εφόσον είναι

φωτεινές, τίθενται εκτός λειτουργίας κατά τις διατάξεις του αρ. 9 του Ν. 2946/2001. οι υπηρεσίες δεν φέρουν καμία ευθύνη για τυχόν ζημιές κατά την αποξήλωση, διαφημιστές ή διαφημιζόμενους.

Άρθρο 16ο – Ποινικές κυρώσεις

1. Με φυλάκιση μέχρι ένα μήνα και με χρηματική ποινή έως 2.934,70 ευρώ, τιμωρείται όποιος παραβεί τις διατάξεις των περιπτώσεων α. ή δ., της παρ.1 του άρθρου 2 του Ν. 2946/2001. η χρηματική ποινή μπορεί να αυξηθεί έως 8.804,11 ευρώ, αν χρησιμοποιήθηκαν ανεξίτηλες ουσίες (αρ. 10 παρ. 1 Ν. 2946/2001).

2. Με φυλάκιση μέχρι έξι μήνες και με χρηματική ποινή έως 2.934,70 ευρώ, τιμωρείται όποιος παραβεί τις διατάξεις των περιπτώσεων β', γ', ε' και στ' της παρ. 1, και των περιπτώσεων α' και γ' της παρ. 2, του άρθρου 2 του Ν. 2946/2001. Με την ίδια ποινή τιμωρείται όποιος προβάλλει υπαίθρια διαφήμιση σε χώρους που δεν έχουν καθοριστεί ειδικά για τον σκοπό αυτόν, σύμφωνα με τις διατάξεις των παρ. 1 και 4 του άρθρου 3 του Ν. 2946/2001, καθώς και όποιος προβάλλει υπαίθρια διαφήμιση ή εγκαθιστά πλαίσια, χωρίς, την προβλεπόμενη από το άρθρο 5 του Ν. 2946/2001, άδεια. (αρ. 10 παρ. 2 του Ν. 2946/2001).

3. Με φυλάκιση έως έξι μήνες και με χρηματική ποινή έως 2.934,70 ευρώ, τιμωρείται όποιος παραβαίνει τις διατάξεις των παραγράφων 1,2,4,5,6 και 7 του άρθρου 11 του Ν. 2946/2001 (αρ. 10 παρ. 3 του Ν. 2946/2001).

4. Οι πρόεδροι διοικητικών συμβουλίων, οι εντεταλμένοι ή διευθύνοντες σύμβουλοι Α.Ε., οι διαχειριστές Ε.Π.Ε., καθώς και τα πρόσωπα που ασκούν τη διοίκηση ή τη διαχείριση άλλων νομικών προσώπων δημόσιου ή ιδιωτικού δικαίου, δημοτικών νομικών προσώπων, καθώς και δημοτικών επιχειρήσεων, που αναθέτουν διαφημιστικές πράξεις κατά παράβαση των διατάξεων του Ν. 2946/2001, τιμωρούνται ως αυτουργοί, ανεξάρτητα από την τυχόν ποινική ευθύνη άλλου φυσικού προσώπου (αρ. 10 παρ. 4 του Ν. 2946/2001).

5. Αυτός που επικολλά ή αναρτά έντυπα ή διενεργεί γενικά διαφημιστικές πράξεις και παραβαίνει τις διατάξεις του άρθρου 11 του Κ.Ο.Κ., καθώς και ο διαφημιζόμενος ή ο διαφημιστής, τιμωρούνται με χρηματική ποινή ως χίλια πεντακόσια (1.500,00) ευρώ και αν γίνει χρήση ανεξίτηλων ουσιών έως δέκα χιλιάδες (10.000,00) ευρώ.

6. Οι Πρόεδροι διοικητικών συμβουλίων, οι εντεταλμένοι ή διευθύνοντες σύμβουλοι Α.Ε., οι διαχειριστές Ε.Π.Ε., καθώς και τα πρόσωπα που ασκούν τη διοίκηση ή τη διαχείριση άλλων νομικών προσώπων του δημοσίου ή των οργανισμών τοπικής αυτοδιοίκησης (Ο.Τ.Α.) ή του ιδιωτικού τομέα που αναθέτουν διαφημιστικές πράξεις κατά παράβαση του άρθρου 11 του Ν. 2696/99, τιμωρούνται σαν αυτουργοί, ανεξάρτητα από την τυχόν ποινική ευθύνη άλλου φυσικού προσώπου (αρ. 11 παρ. 9 του Ν. 2696/1999, αρ. 9 Ν. 3542/2007).

Άρθρο 17ο – Τέλος διαφήμισης

Επιβάλλεται υπέρ των δήμων τέλος για κάθε διαφήμιση που γίνεται με οποιονδήποτε τρόπο και μορφή σε χώρους που βρίσκονται μέσα στα διοικητικά τους όρια (αρ. 15 παρ. 1 του Β.Δ. 24.9/20.10.58).

Το τέλος διαφήμισης εμπίπτει στην κατηγορία των γενικών ή ανειδίκευτων εσόδων. Τα έσοδα αυτά, λόγω μη υπάρξεως καμιάς δέσμευσης από το νόμο, μπορούν να χρησιμοποιηθούν για την κάλυψη κάθε είδους δαπάνης (διοικήσεως, εκτελέσεως έργων κ.λ.π.) (ΥΠ.ΕΣ. 31727/13.04.1978).

Δικαιούχος του τέλους διαφήμισης είναι ο δήμος στην περιφέρεια του οποίου γίνεται η διαφήμιση. Προκειμένου περί διαφημίσεων της κατηγορίας Γ', δικαιούχος του τέλους είναι ο δήμος όπου είναι η έδρα της επιχείρησης του οχήματος (παρ. 1 άρθρο 16 Β.Δ. 24.9/20.10.58 (ΦΕΚ 171/58 τεύχος Α).

Με την παρ. 1 του αρ. 5 του Ν. 2946/2001 ορίζεται ότι η καταβολή του τέλους διαφήμισης, προηγείται της χορήγησης της σχετικής άδειας.

Για τις διαφημίσεις των κατηγοριών Α', Β' & Γ', υπόχρεοι καταβολής του τέλους είναι σε ολόκληρο ο διαφημιστής, ο διαφημιζόμενος, καθώς και ο κύριος, ο νομέας και ο επικαρπωτής του χώρου στο οποίο γίνεται η διαφήμιση. Το τέλος καταβάλλεται ολόκληρο στο δημοτικό ταμείο. Η είσπραξη ενεργείται με σχετικό σημείωμα του δικαιούχου δήμου (παρ. 3 αρ. 16 Β.Δ. 24.9/20.10.58 στο ΦΕΚ 18/1984, τεύχος Α'), όπως αντικαταστάθηκε από την παρ. 2 του αρ. 57 του Ν. 1416/1984 στο ΦΕΚ 18/1984 τεύχος Α'.

Για τις διαφημίσεις της κατηγορίας Δ' το τέλος καταβάλλεται πάντα από τον διαφημιζόμενο (Ν. 2880/2001, αρ. 9, παρ. 6α).

Ο συντελεστής του τέλους καθορίζεται με απόφαση του Δημοτικού Συμβουλίου, μετά από εισήγηση της Οικονομικής Επιτροπής (αρ. 72 παρ. 1, εδ. ζ του Ν. 3852/2010), μεταξύ του κατώτατου και ανώτατου ορίου που ορίζει για κάθε κατηγορία διαφήμισης το αρ. 15 του Β.Δ. 24/9-20/10/1958 όπως τροποποιήθηκε και ισχύει.

Οι κατηγορίες διαφήμισης είναι τέσσερις (4) και έχουν ως εξής:

Κατηγορία Α

Αφορά διαφημίσεις που αναγράφονται ή αναρτώνται ή επικολλώνται :

1. μέσα στα μόνιμα και σταθερά ή προσωρινά και κινητά πλαίσια, τα οποία τοποθετούνται σε πλατείες, οδούς, πεζοδρόμια, δημόσιους και κοινόχρηστους γενικά χώρους, που καθορίζονται με απόφαση του οικείου δημοτικού συμβουλίου,
 2. στις περιφράξεις ακάλυπτων χώρων και ανεγειρόμενων ή εγκαταλελειμμένων οικοδομών με συναίνεση του ιδιοκτήτη ή νομέα ή του διαχειριστή αυτών.
 3. Σε χώρους σιδηροδρομικών, λιμενικών και αεροπορικών σταθμών καθώς και σε χώρους σταδίων και γηπέδων, που καθορίζονται από τη διοίκηση των αντίστοιχων φορέων.
 4. Μέσα στα καταστήματα, κινηματογράφους, θέατρα και άλλους δημόσιους χώρους, και
 5. Σε περίπτερα, στέγαστρα αφετηριών και στάσεων αναμονής επιβατών λεωφορείων αστικών και υπεραστικών συγκοινωνιών.
- Στην κατηγορία αυτή το τέλος είναι εβδομαδιαίο και κατά τετραγωνικό μέτρο. Το τέλος οφείλεται τουλάχιστον για μια εβδομάδα, έστω και αν η διαφήμιση διήρκεσε μικρότερο στην κατηγορία αυτή το τέλος είναι εβδομαδιαίο και κατά τετραγωνικό μέτρο. Το τέλος οφείλεται τουλάχιστον για μια εβδομάδα, έστω και αν η διαφήμιση διήρκεσε μικρότερο χρονικό διάστημα.

Κατηγορία Β

Αφορά:

1. α. διαφημίσεις που γίνονται σε ηλεκτρικές (ηλεκτρονικές) εφημερίδες, το τέλος είναι ετήσιο ανά τετραγωνικό μέτρο
- β. διαφημίσεις φωτεινές σε οποιοδήποτε άλλους χώρους, το τέλος είναι ετήσιο ανά τετραγωνικό μέτρο
2. Τα ανωτέρω τέλη δεν επιβάλλονται εκ νέου όταν μεταβάλλεται, εντός του έτους, το διαφημιστικό μήνυμα.

Σημείωση: η τοποθέτηση διαφημιστικών πλαισίων στις οροφές των κτιρίων δεν επιτρέπεται πλέον από τις διατάξεις του εδ. γ της παρ. 2 του αρ. 2 του Ν. 2946/2001.

Κατηγορία Γ

Για διαφημίσεις που γίνονται μέσα στα οχήματα κάθε τύπου οχήματα δημόσιας χρήσης ή στην εξωτερική επιφάνεια αυτών, διαστάσεων μέχρι 30 επί 50 εκατοστόμετρα, το τέλος είναι μηνιαίο, ανεξάρτητα από τις ημέρες χρησιμοποίησης. Για τις διαφημίσεις της κατηγορίας αυτής μεγαλύτερων διαστάσεων καταβάλλεται ανάλογο πολλαπλάσιο τέλος.

Κατηγορία Δ

α. Για διαφημίσεις που γίνονται με ημερολόγια, δώρα, έντυπα, κάθε είδους παραστάσεις ή λέξεις σε αυτοκόλλητα ή είδη με διαφημιστικές παραστάσεις ή λέξεις ή με άλλο παρόμοιο τρόπο, το τέλος ορίζεται σε ποσοστό 2% επί της δαπάνης της διαφήμισης. Τα ένθετα διαφημιστικά φυλλάδια, που διανέμονται μαζί με τις εφημερίδες και τα περιοδικά, υπόκεινται στο ανώτερο τέλος διαφήμισης.

β. Η προβολή προϊόντων σε χώρους καταστημάτων, που γίνεται είτε με την τοποθέτησή τους σε ειδικά σημεία εντός του καταστήματος είτε με έντυπα, δώρα, επιγραφές κάθε είδους είτε με άλλο παρόμοιο τρόπο, θεωρείται διαφήμιση και υπόκειται σε τέλος διαφήμισης, βάσει των εκδιδόμενων από τα καταστήματα των τιμολογίων παροχής υπηρεσιών. Το τέλος υπολογίζεται με συντελεστή 2% επί της διαφημιστικής δαπάνης που καταβάλλεται για τις πράξεις αυτές.

Προβολή προϊόντων που εντάσσεται στην παραπάνω έννοια της διαφήμισης συνιστούν οι εξής ενέργειες:

- η ενοικίαση χώρων σε ειδικά ράφια,
- η τοποθέτηση προϊόντων σε ειδικές προθήκες ή περίπτερα,
- η διανομή δοκιμαστικών προϊόντων,
- εκδηλώσεις - εκπλήξεις στους χώρους του καταστήματος

γ. Η απόδοση του τέλους, για όλες τις ενέργειες της κατηγορίας αυτής, γίνεται πάντα από τον διαφημιζόμενο, μέχρι της λήξης της προθεσμίας της προβολής της δήλωσης φορολογίας εισοδήματος. Η καταβολή πραγματοποιείται σε οποιοδήποτε γραφείο του Ταμείου Παρακαταθηκών και Δανείων λειτουργεί σε Δημόσια Οικονομική Υπηρεσία (Δ.Ο.Υ.) και αποδεικνύεται με την παροχή ανάλογου παραστατικού στοιχείου (διπλότυπου). Το σύνολο των ποσών που εισπράττονται αποτελεί πόρο ειδικού λογαριασμού, που τηρείται στο Ταμείο Παρακαταθηκών και Δανείων και αποδίδεται σε δήμους και κοινότητες.

Άρθρο 18ο – Τελικές Διατάξεις

1. Με τον παρόντα Κανονισμό εξουσιοδοτείται ο Προϊστάμενος και οι Επόπτες της Υπηρεσίας Καθαριότητας, ο Διευθυντής των Οικονομικών Υπηρεσιών του Δήμου, οι υπάλληλοι του Τμήματος Εσόδων και ένα μέλος της Επιτροπής Ποιότητας Ζωής (το οποίο θα οριστεί με απόφαση Δημάρχου) όπως συνδράμουν στο έργο της τήρησης των όρων του Κανονισμού Υπαίθριας Διαφήμισης Δήμου Πλατανιά καθώς σε όσους ακόμη αναθέτει το έργο αυτό με απόφαση του ο Δήμαρχος.

2. Είναι δυνατή η τροποποίηση του παρόντος Κανονιστικού Πλαισίου, όταν συντρέχουν λόγοι όπως, τροποποίηση Νομοθετικού Πλαισίου, δημιουργία νέων λειτουργικών αναγκών (αδιαιρετότητες τουρισμού, παροχής υπηρεσιών κ.λ.π.)

3. Ο παρών Κανονισμός θα αρχίσει να ισχύει αμέσως μόλις εγκριθεί από την αρμόδια υπηρεσία της Αποκεντρωμένης Διοίκησης Κρήτης.

4. Για όποιο θέμα δεν υπάρχει πρόβλεψη στον παρόντα Κανονισμό, αποφασίζει το Δημοτικό Συμβούλιο, αφού λάβει υπόψη του τις σχετικές διατάξεις του νόμου.

Καταλήγοντας ο Δήμαρχος εισηγήθηκε στο Δημοτικό Συμβούλιο τα κάτωθι:

- 1) Την έγκριση του Κανονισμού υπαίθριας διαφήμισης του Δήμου Πλατανιά
- 2) Να εξουσιοδοτηθεί ο Δήμαρχος για τις περαιτέρω ενέργειες

Ακολούθως το λόγο έλαβε ο Δημοτικός Σύμβουλος της μείζονος μειοψηφίας κ. Ιωάννης Κασσελάκης ο οποίος είπε ότι η άναρχη τοποθέτηση διαφημιστικών πινακίδων προκαλεί οπτική ρύπανση και διαταράσσει την περιβαλλοντική αισθητική προκαλώντας σειρά προβλημάτων, τα οποία ο παρών Κανονισμός δεν μπορεί να επιλύσει, λόγω των ασαφειών και της αοριστίας που τον διακρίνει. Τι είδους διαφήμιση επιθυμεί ο Δήμος Πλατανιά και ποιες δικλείδες θέτονται για την είσπραξη των τελών διαφήμισης είναι κάποια από τα ερωτήματα τα οποία υπέβαλλε ο κ. Κασσελάκης, ο οποίος καταλήγοντας δήλωσε ότι υπερψηφίζει την έγκριση του παρόντος Κανονισμού με τις παραπάνω παρατηρήσεις.

Στο σημείο αυτό το λόγο έλαβε ο Δημοτικός Σύμβουλος της ελάσσονος μειοψηφίας και επικεφαλής της "Λαϊκής Συσπείρωσης Πλατανιά" κ. Νταγκουνάκης Εμμανουήλ ο οποίος αφού έκανε αναφορά σε συγκεκριμένα άρθρα του Κανονισμού και ζήτησε περαιτέρω διευκρινήσεις επ' αυτών, είπε ότι το υπό συζήτηση θέμα λόγω της αναρχίας που επικρατεί στον τομέα της υπαίθριας διαφήμισης, θεωρείται μείζον και χρήζει περαιτέρω μελέτης και σχεδιασμού και ως εκ τούτου πρέπει να αναβληθεί.

Ομοίως την αναβολή του θέματος λόγω της σοβαρότητάς του ζήτησε και ο επικεφαλής της μείζονος μειοψηφίας κ. Εμμανουήλ Ντουντουλάκης προσθέτοντας ότι η θέσπιση ενός συγκεκριμένου πλαισίου υπαίθριας διαφήμισης αποτελεί πάγιο αίτημα των επαγγελματιών της ευρύτερης περιοχής όμως για λόγους εξωραϊσμού και προστασίας του περιβάλλοντος, απαιτείται περαιτέρω μελέτη του Κανονισμού προκειμένου να υπάρξει ένας σωστός σχεδιασμός προς την κατεύθυνση αυτή.

Τέλος το λόγο έλαβε ο Δήμαρχος ο οποίος είπε ότι η άναρχη ή παράνομη υπαίθρια διαφήμιση που αποτελεί βασική αιτία οπτικής ρύπανσης και γενικότερης αισθητικής υποβάθμισης του περιβάλλοντος Δήμου Πλατανιά, αποτελεί μείζον και διαχρονικό ζήτημα και για τον λόγο αυτό ο παρών Κανονισμός, είχε τεθεί σε δημόσια διαβούλευση όντας αναρτημένος για αρκετούς μήνες στην ιστοσελίδα του Δήμου Πλατανιά. Ως εκ τούτου υπήρξε ικανό χρονικό περιθώριο για την υποβολή ενστάσεων ή αντιπροτάσεων από την αντιπολίτευση ώστε να τεθεί σε ισχύ ένας Κανονισμός κοινά αποδεκτός, με στόχο αφενός την προστασία και ανάδειξη της αισθητικής του Δήμου Πλατανιά και αφετέρου την τήρηση της νομοθεσίας που διέπει την υπαίθρια διαφήμιση, είπε ο Δήμαρχος καταλήγοντας, καλώντας στην συνέχεια του Δημοτικού Συμβουλίου να αποφασίσει σχετικά.

Ακολούθησε διαλογική συζήτηση -όπως αυτή κατεγράφη αναλυτικά στα απομαγνητοφωνημένα πρακτικά- κατά την διάρκεια της οποίας εκφράσθηκαν απόψεις και διατυπώθηκαν προτάσεις αναφορικά με το θέμα ενώ στην συνέχεια το Δημοτικό Συμβούλιο κλήθηκε να αποφασίσει σχετικά.

«Υπέρ» της έγκρισης του Κανονισμού Υπαίθριας Διαφήμισης του Δήμου Πλατανιά ψήφισαν όλα τα παρόντα μέλη του Δημοτικού Συμβουλίου πλην των Δημοτικών Συμβούλων της ελάσσονος μειοψηφίας κ.κ. Νταγκουνάκη Εμμανουήλ και Κουμάκη Αλεξίας, οι οποίοι ζήτησαν την αναβολή του θέματος και την συζήτησή του για την έκδοση σχετικής απόφασης, σε επόμενη συνεδρίαση του Δημοτικού Συμβουλίου.

Σημειώνεται ότι ουδείς από τους παριστάμενους Προέδρους και εκπρόσωπους των Δημοτικών και Τοπικών Κοινοτήτων του Δήμου Πλατανιά, δεν υπέβαλλε ένσταση επί του συγκεκριμένου θέματος.

ΑΡΙΘΜΟΣ ΑΠΟΦΑΣΗΣ 136/2016

Το Δημοτικό Συμβούλιο αφού έλαβε υπόψη τα ανωτέρω κατόπιν διαλογικής συζήτησης

ΑΠΟΦΑΣΙΖΕΙ ΚΑΤΑ ΠΛΕΙΟΨΗΦΙΑ

(μειοψηφούντων των κ.κ. Δημοτικών Συμβούλων Νταγκουνάκη Εμμανουήλ και Κουμάκη Αλεξίας)

1. Κάνει δεκτή ως έχει τη με αριθμ. 13/2016 εισηγητικού χαρακτήρα Κανονιστική Απόφαση της Επιτροπής Ποιότητας Ζωής του Δήμου Πλατανιά με την οποία εγκρίθηκε το Σχέδιο του Κανονισμού Υπαίθριας Διαφήμισης του Δήμου Πλατανιά, όπως αναλυτικά αποτυπώνεται στην εισήγηση και αποτελεί αναπόσπαστο τμήμα της παρούσας Απόφασης.
2. Εξουσιοδοτείται ο Δημοτικός Σύμβουλος της πλειοψηφίας & Πρόεδρος της Επιτροπής Τουριστικής Ανάπτυξης & Προβολής του Δήμου Πλατανιά κ. Πέτρος Μαρινάκης για τις περαιτέρω ενέργειες.
3. Η παρούσα Απόφαση, η οποία θα ισχύει για το έτος 2016 και εφεξής έως ανάκλησης ή τροποποίησής της, θα αναρτηθεί κατά το πλήρες κείμενό της στους πίνακες ανακοινώσεων του Δήμου Πλατανιά, των Δημοτικών Καταστημάτων των Δημοτικών Ενοτήτων Βουκολιών, Κολυμβαρίου, Μουσούρων και στην ιστοσελίδα του Δήμου Πλατανιά.

Αφού συντάχθηκε το Πρακτικό αυτό υπογράφεται όπως πιο κάτω.-

Ο ΠΡΟΕΔΡΟΣ ΤΟΥ Δ.Σ.

ΤΑ ΜΕΛΗ

ΑΘΑΝΑΣΙΟΣ ΠΕΡ. ΧΗΝΟΠΟΥΛΟΣ